

4. Рабочий стол

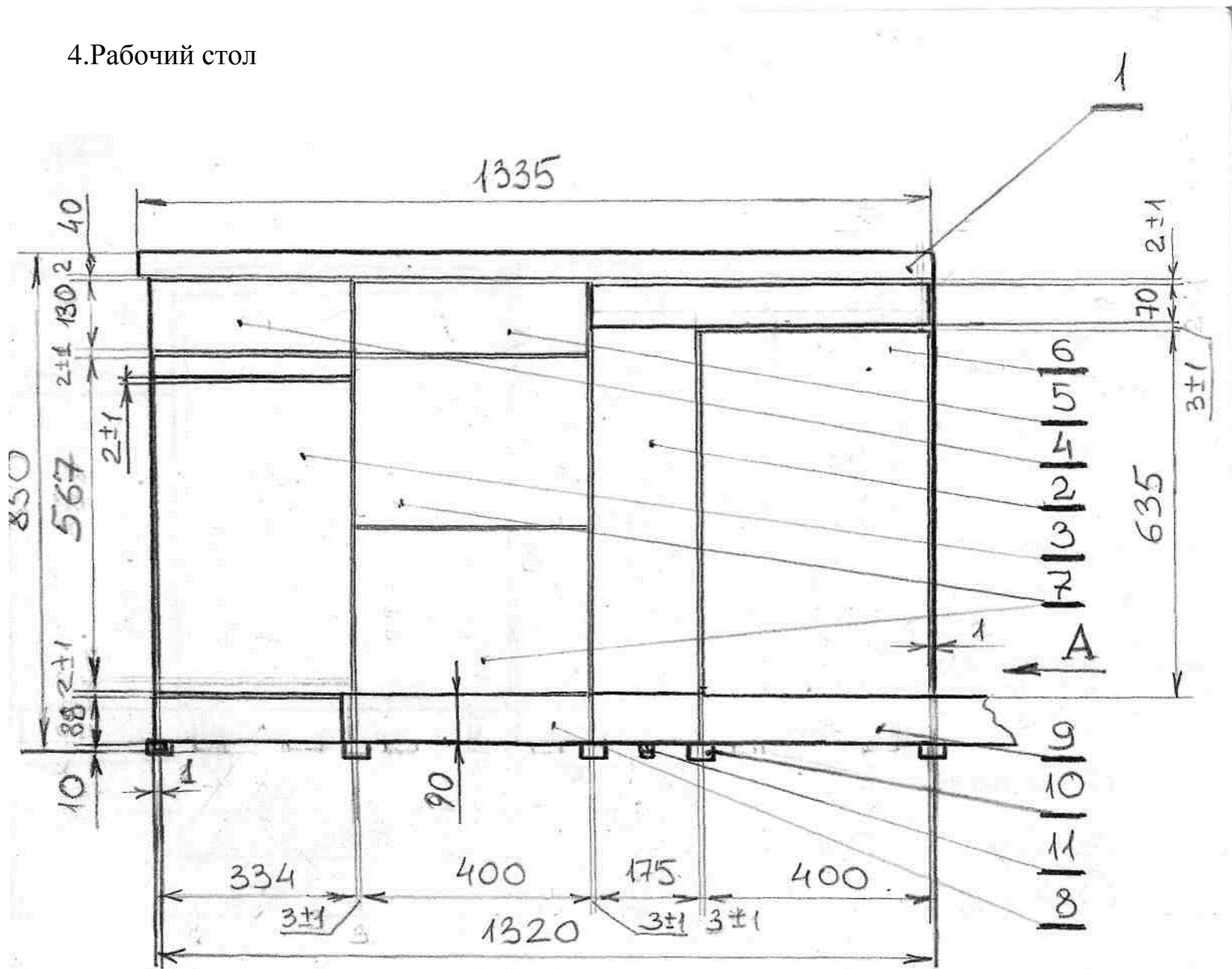

Вырез для газовой трубы

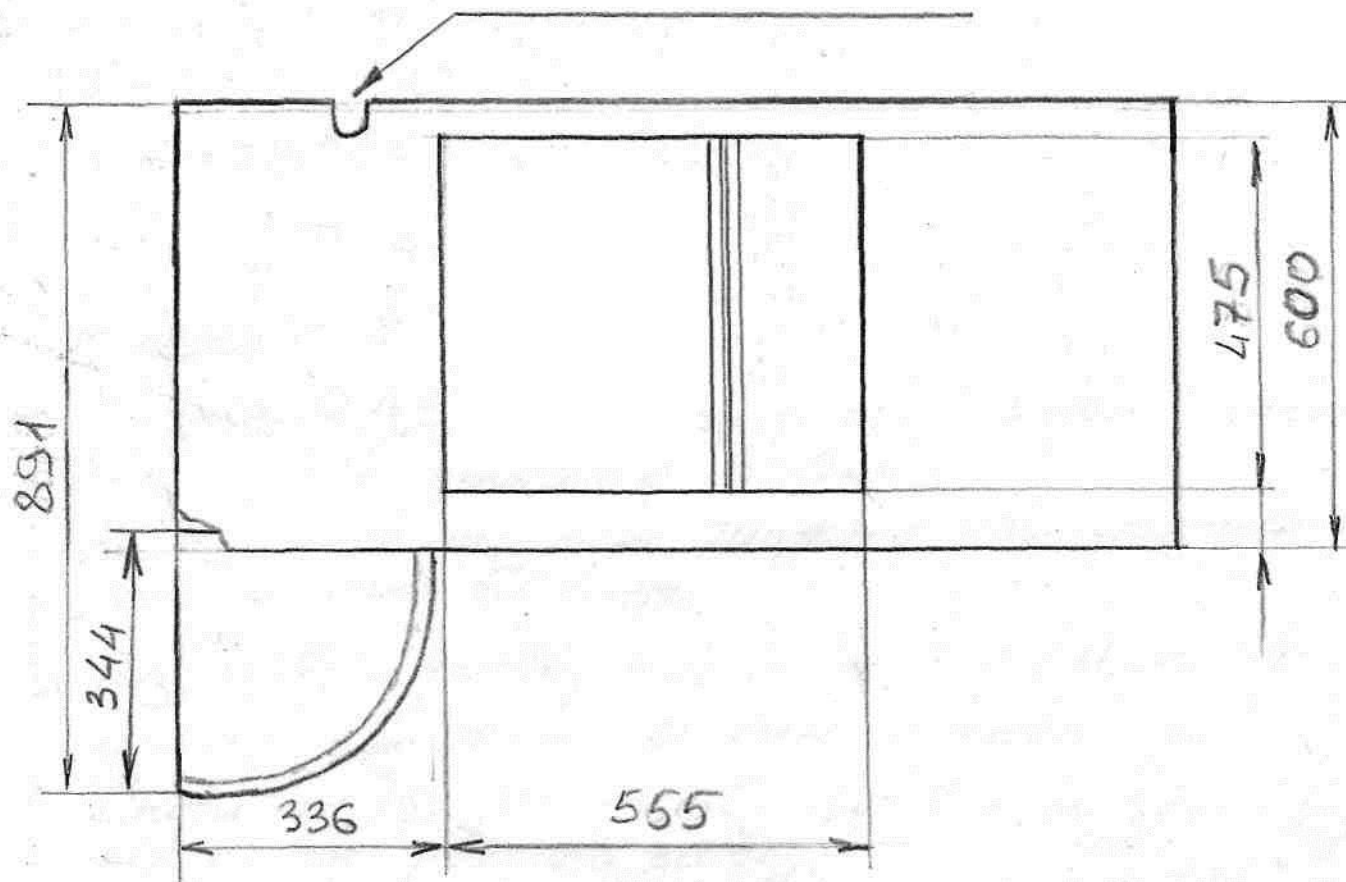

4. Рабочий стол (продолжение)

Вид А

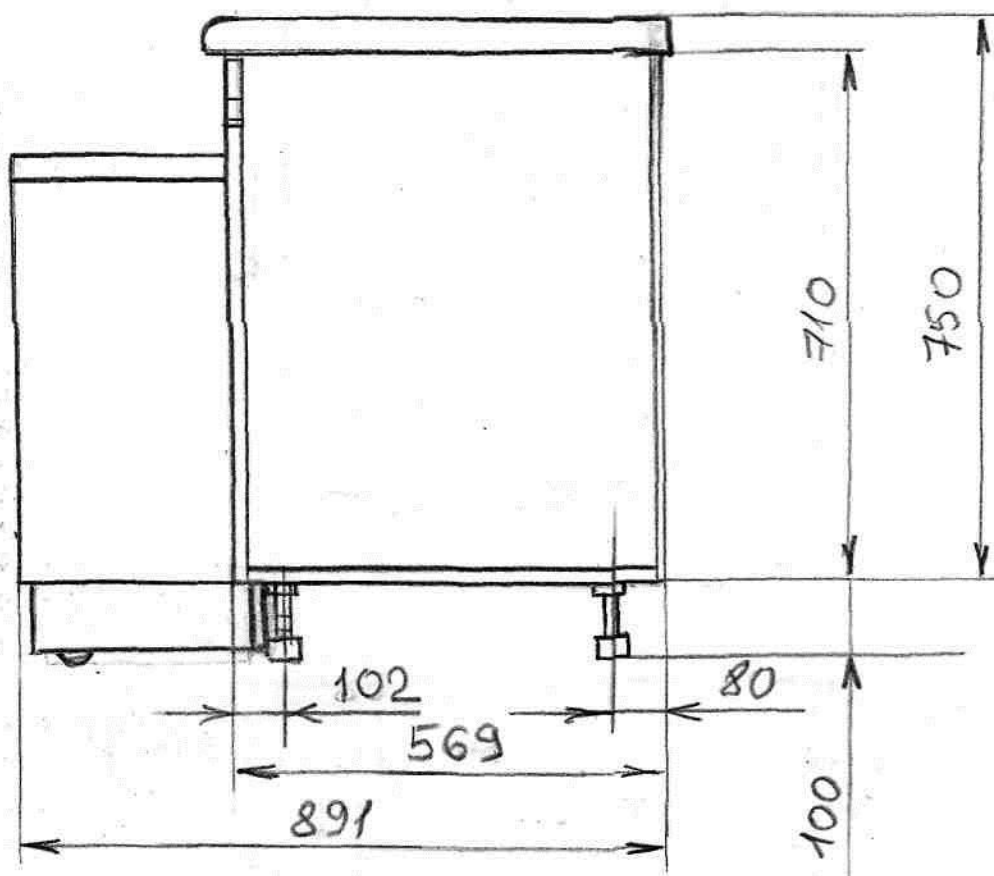

Детали:

- 1-корпус-(1 шт.)
- 2-стол-шухляда-(1шт.)
- 3-выдвижная тумбочка-(шт.)
- 4-шухляда малая левая(1 шт)
- 5- шухляда малая правая(1 шт)
- 6-карго 3 полки (1 шт.)
- 7-шухляда большая (2 шт.)
- 8-цоколь центральный (1 шт.)
- 9-цоколь правый (1 шт.)
- 10- опора (10 шт.)
- 11- колесо-опора (1 шт.)

Прим.

- 1- у поз.2,4,5,6,7 использованы тандемы полного выдвижения длин. 500 мм.
- 2- у поз. 3 использованы тандемы частичного выдвижения длин. 500 мм.
- 3- поз.4 и 5 (шухляды) оснащены TIP-ON для открывания шухляд без ручек легким нажатием
- 4- опоры (поз.10) закреплены вдоль осей боковых и внутр.стенок рабочего стола
- 5- вырез для газовых труб сделан в конкретном случае при соответствующей планировке кухни

4/1 Рабочий стол /корпус

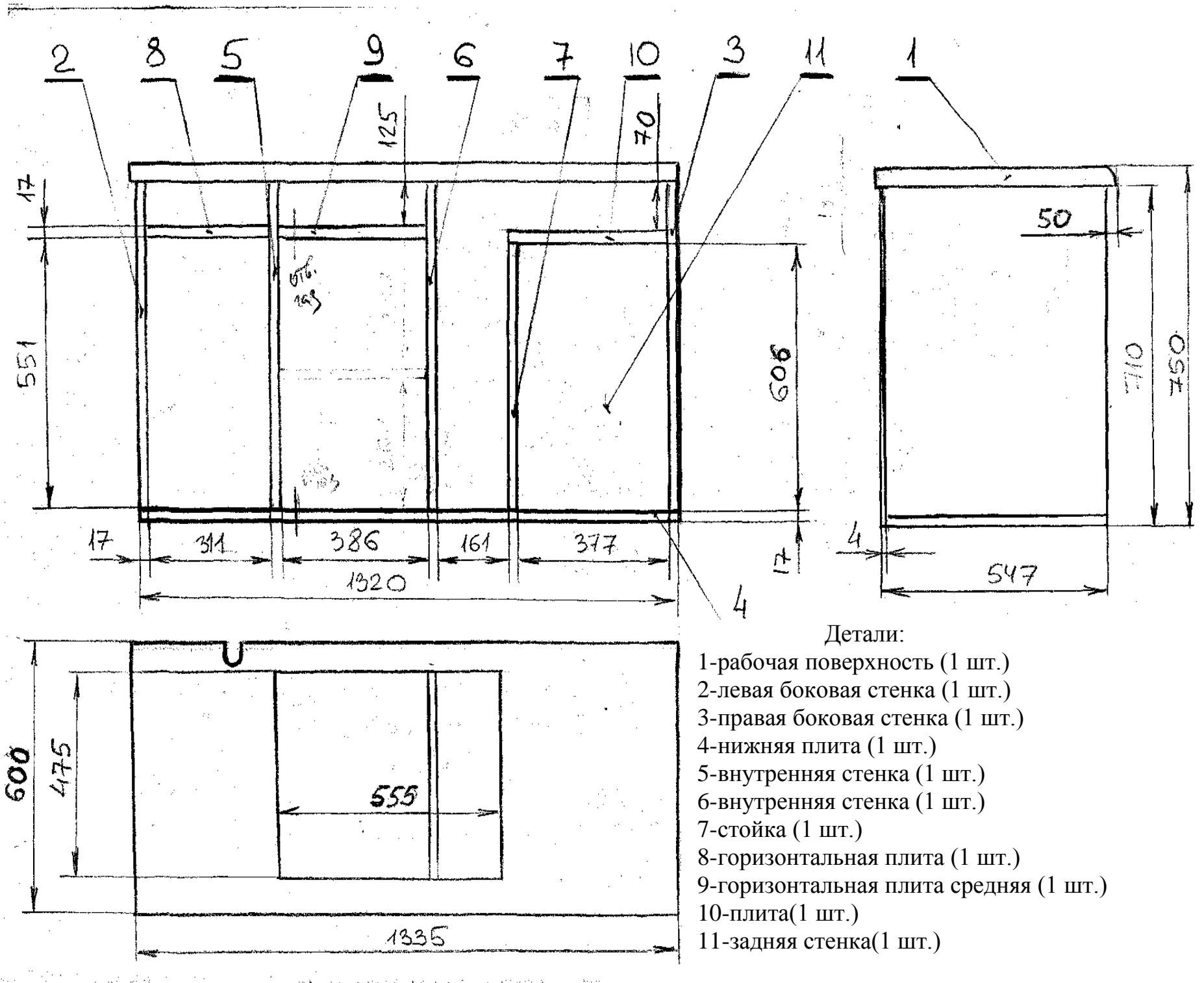

Детали:

- 1-рабочая поверхность (1 шт.)
- 2-левая боковая стенка (1 шт.)
- 3-правая боковая стенка (1 шт.)
- 4-нижняя плита (1 шт.)
- 5-внутренняя стенка (1 шт.)
- 6-внутренняя стенка (1 шт.)
- 7-стойка (1 шт.)
- 8-горизонтальная плита (1 шт.)
- 9-горизонтальная плита средняя (1 шт.)
- 10-плита(1 шт.)
- 11-задняя стенка(1 шт.)

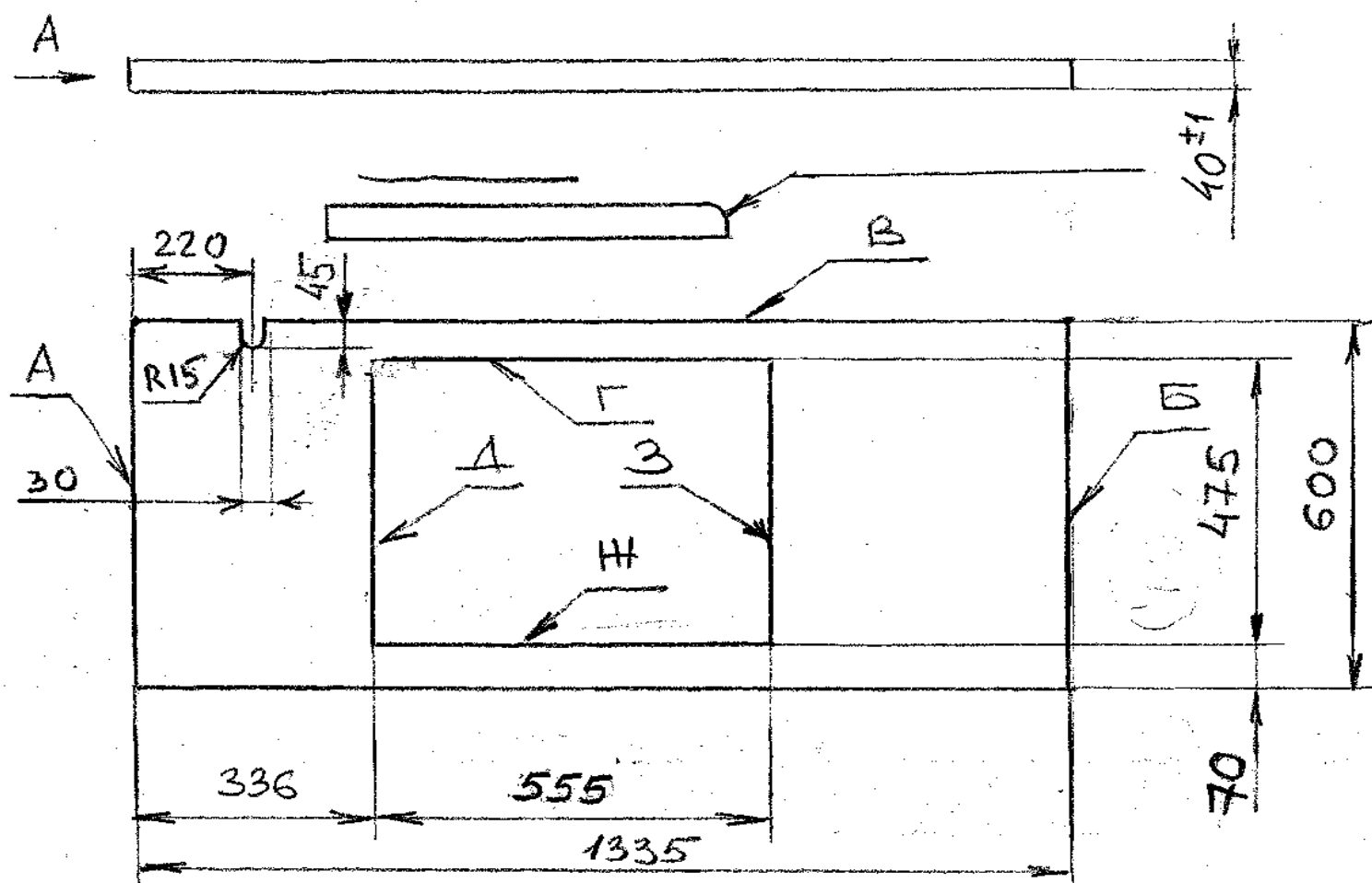

Прим.

1-Отверстия для соединения деталей не указаны

2- На поверхности А и Б наклеена декоративная кромка (лента)или закреплены декоративные металлические пластины

3- Поверхности В,Г,Д,З,Ж защищены от влаги (окрашены)

Материал : ламинированная ДСП

4- вырез 45×30 для газовой трубы сделан в конкретном случае для соответствующей планировки

кухни.

4 /1 /2 Рабочий стол / корпус /левая боковая стенка

Материал : MDF

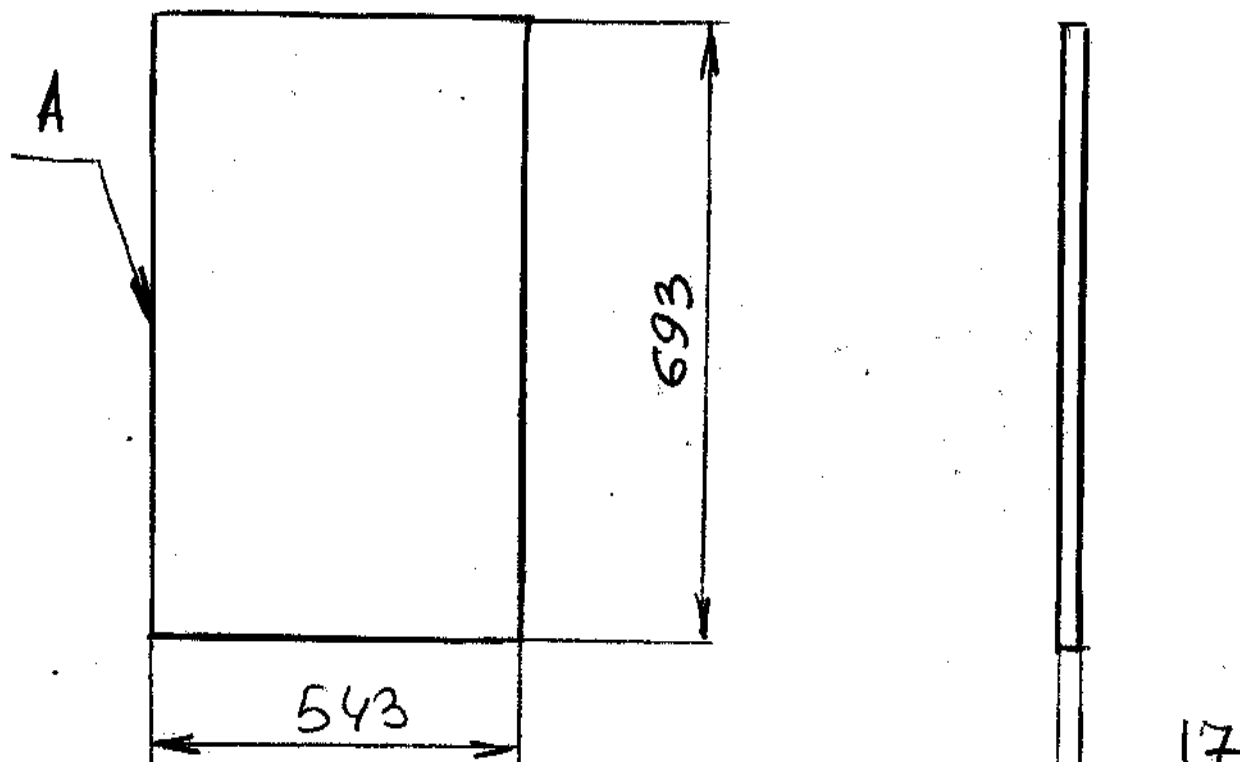

Прим.

- 1- На боковую поверхность А наклеена декоративная кромка
- 2- Отверстия для соединения деталей не указаны

4 /1 /3 Рабочий стол / корпус /правая боковая стенка

Деталь аналогичная детали 4 /1 /2 (смотри эскиз детали 4 /1 /2)

4 /1 /4 Рабочий стол/корпус /нижняя плита

Материал: MDF

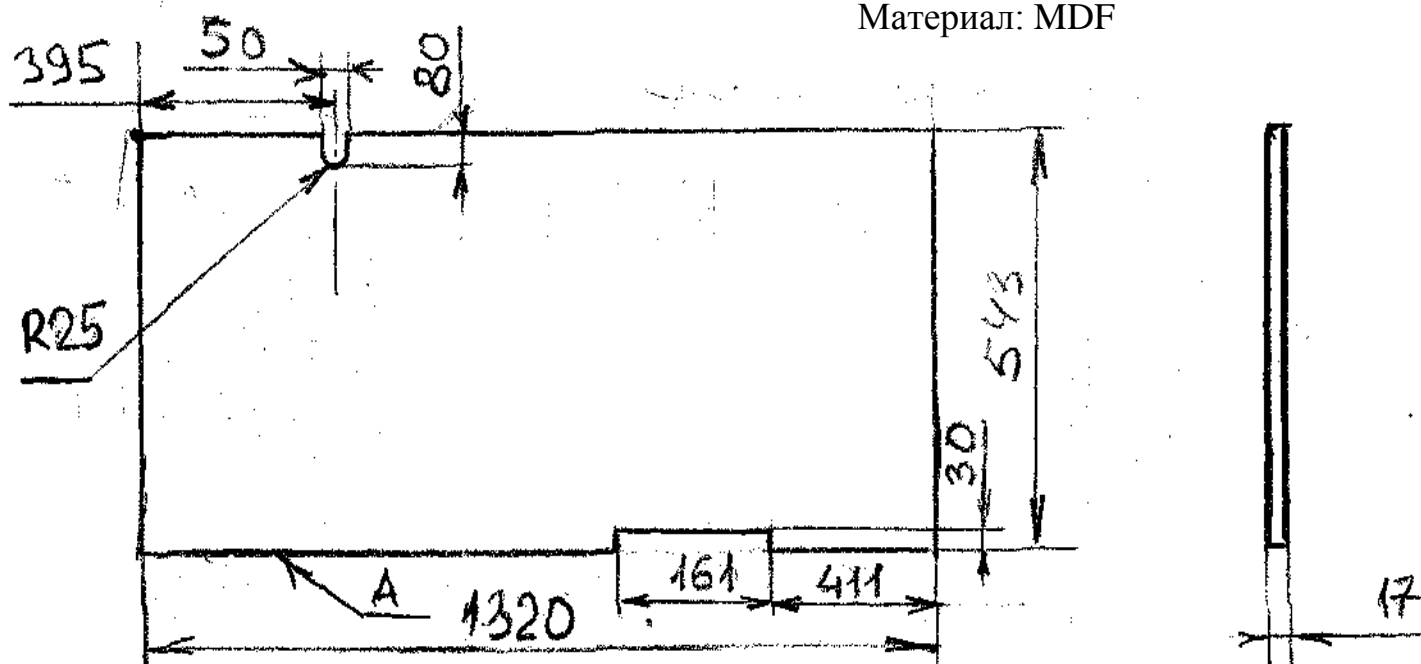

Прим.

- 1- На боковую поверхность А наклеена декоративная кромка.
- 2- Отверстия для соединения деталей не указаны.

4 / 1 / 5 Рабочий стол / корпус / внутренняя стенка

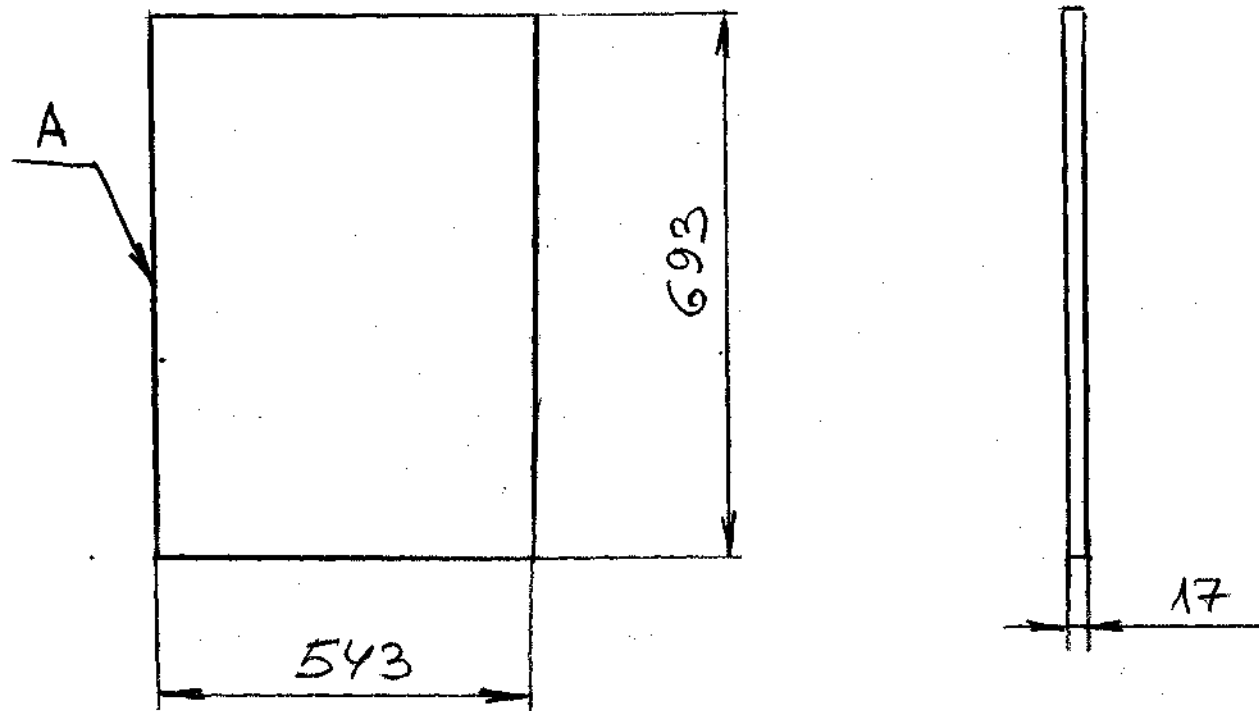

Материал : MDF

Прим.

1- На боковую поверхность А наклеена декоративная кромка.

2- Отверстия для соединения деталей не указаны.

4 / 1 / 6 Рабочий стол / корпус / внутренняя стенка

Деталь аналогичная детали 4 / 1 / 5 Смотри эскиз детали 4 / 1 / 5

4 / 1 / 7 Рабочий стол / корпус / стойка

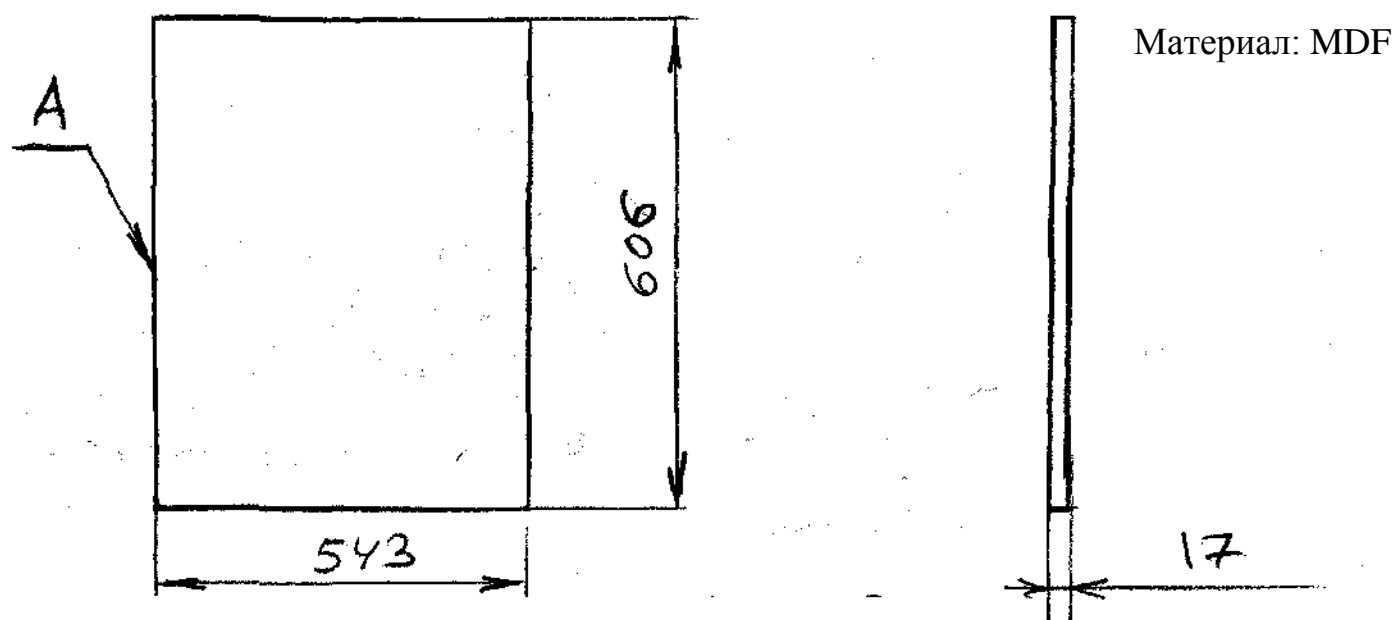

Прим.

1- На боковую поверхность А наклеена декоративная кромка.

2- Отверстия для соединения деталей не указаны

4 / 1 / 8 Рабочий стол / корпус / горизонтальная плита

Материал :MDF

Прим. 1- На боковую поверхность А наклеена декоративная кромка.

2- Отверстия для соединения деталей не указаны.

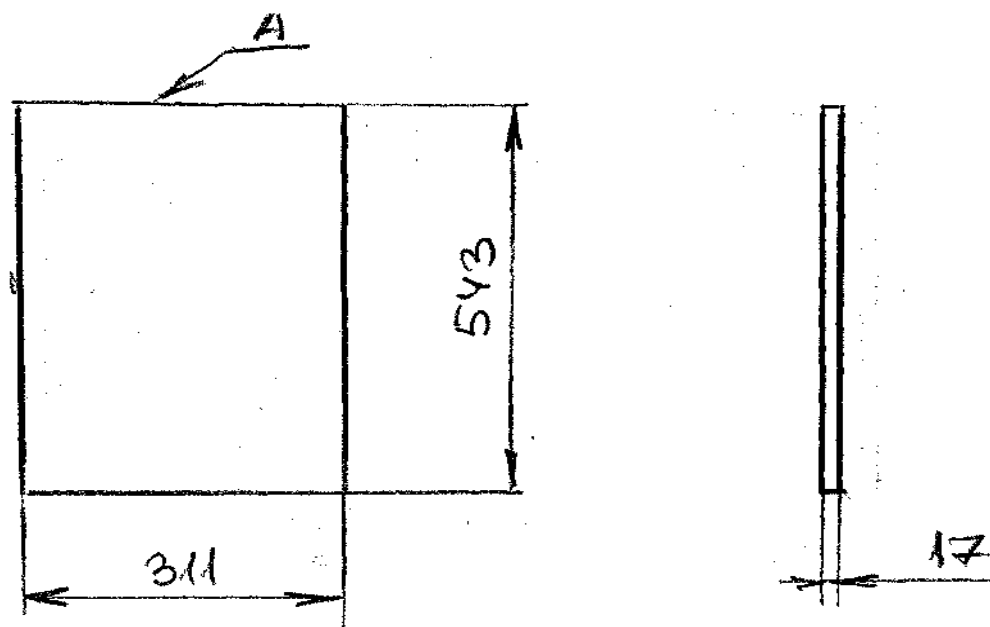

4 / 1 / 9 Рабочий стол / корпус / горизонтальная плита средняя

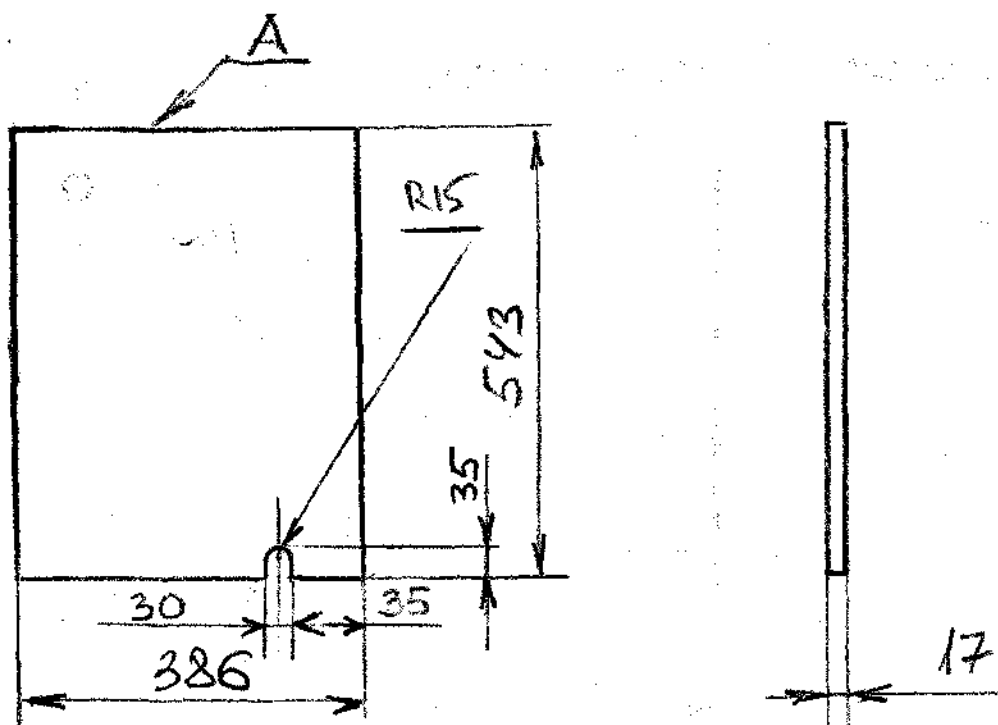

Материал : MDF

Прим.

1- На боковую поверхность А наклеена декоративная кромка

2- Отверстия для соединения деталей не указаны

4 /1 /10 Рабочий стол/корпус / плита

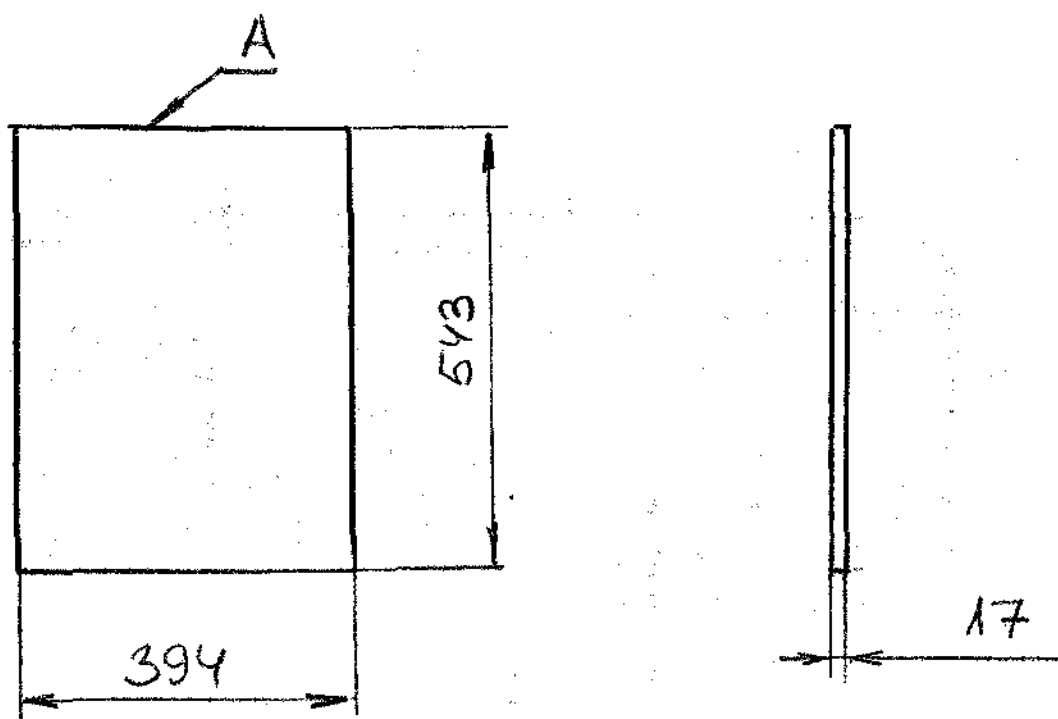

Материал: MDF

Прим.

- 1- На боковую поверхность А наклеена декоративная кромка.
- 2- Отверстия для соединения деталей не указаны.

4 /1 /11 Рабочий стол/корпус /задняя стенка

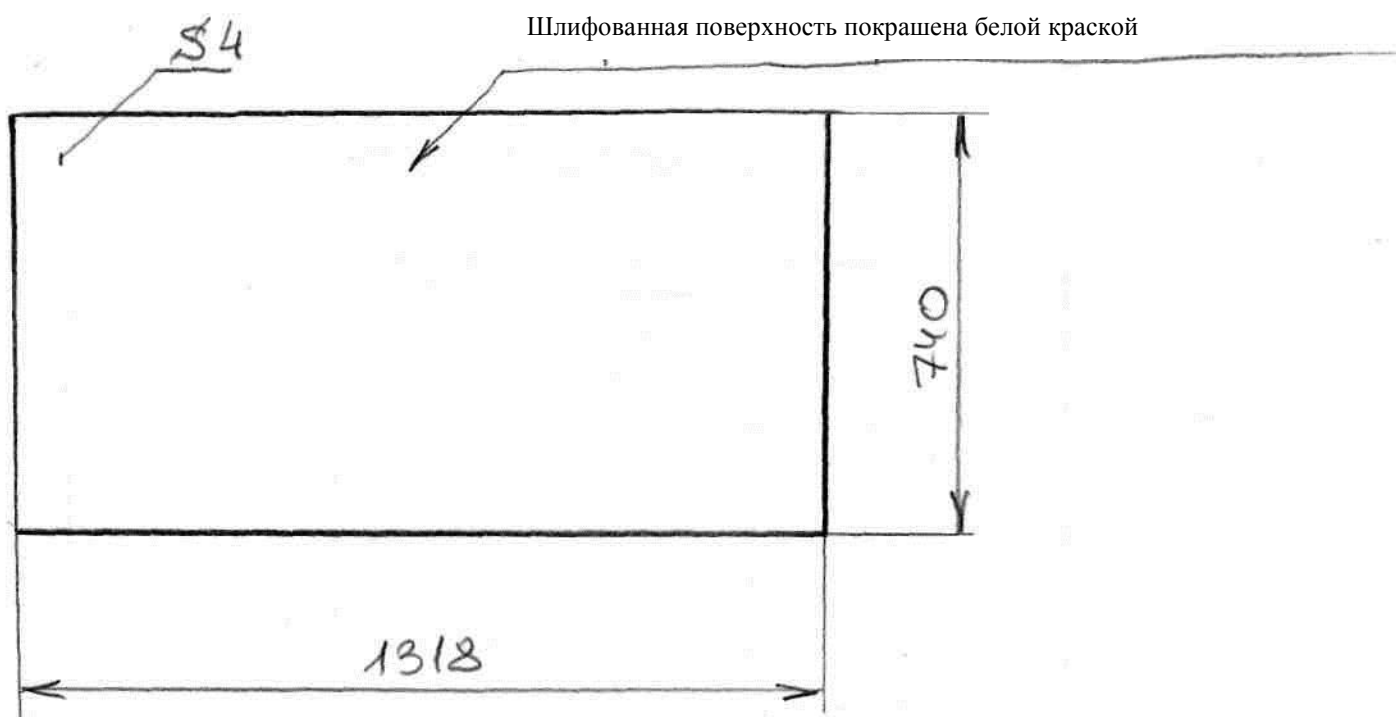

Материал: ДВП

4 / 2 Рабочий стол / стол-шухляда

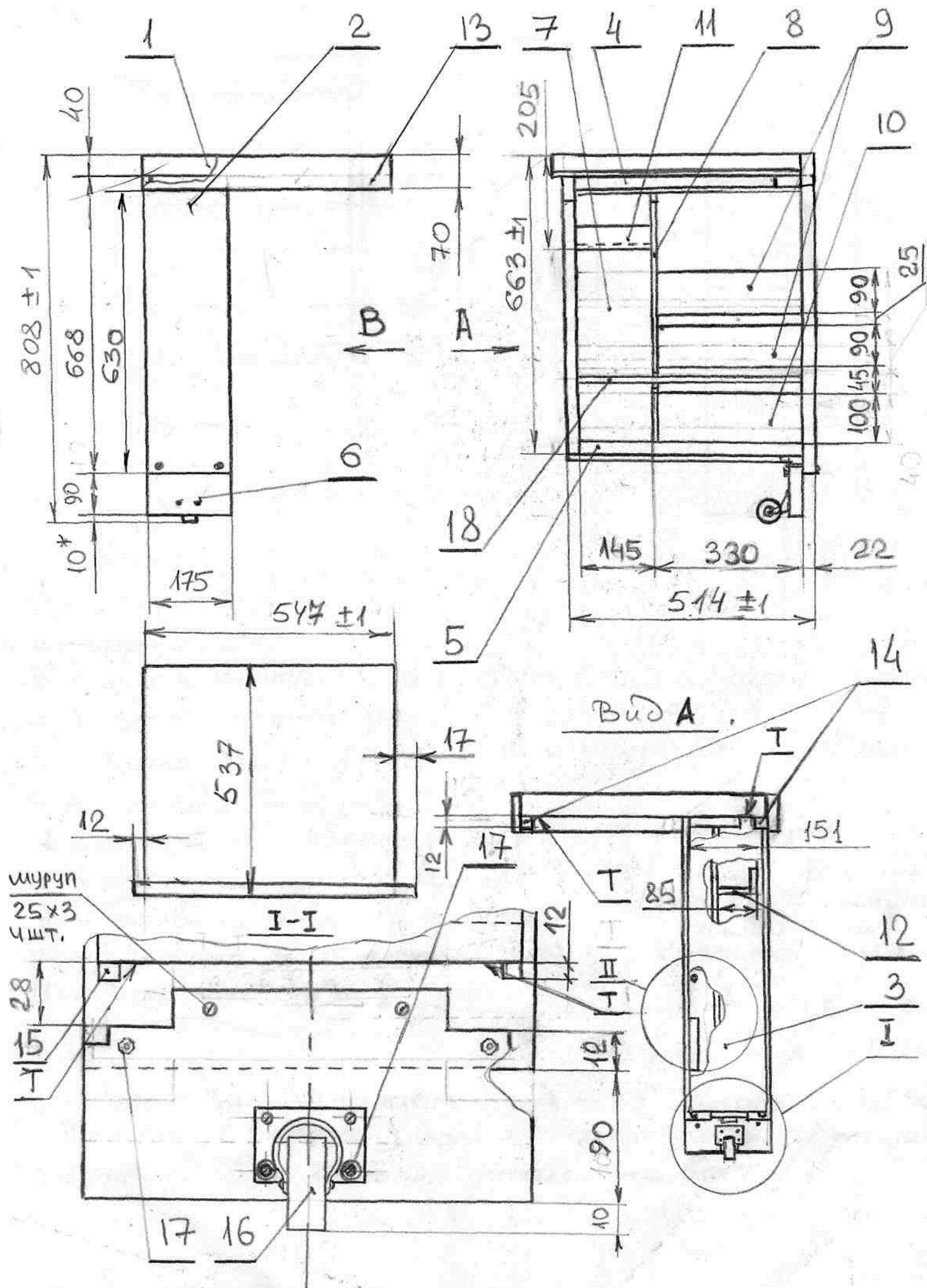

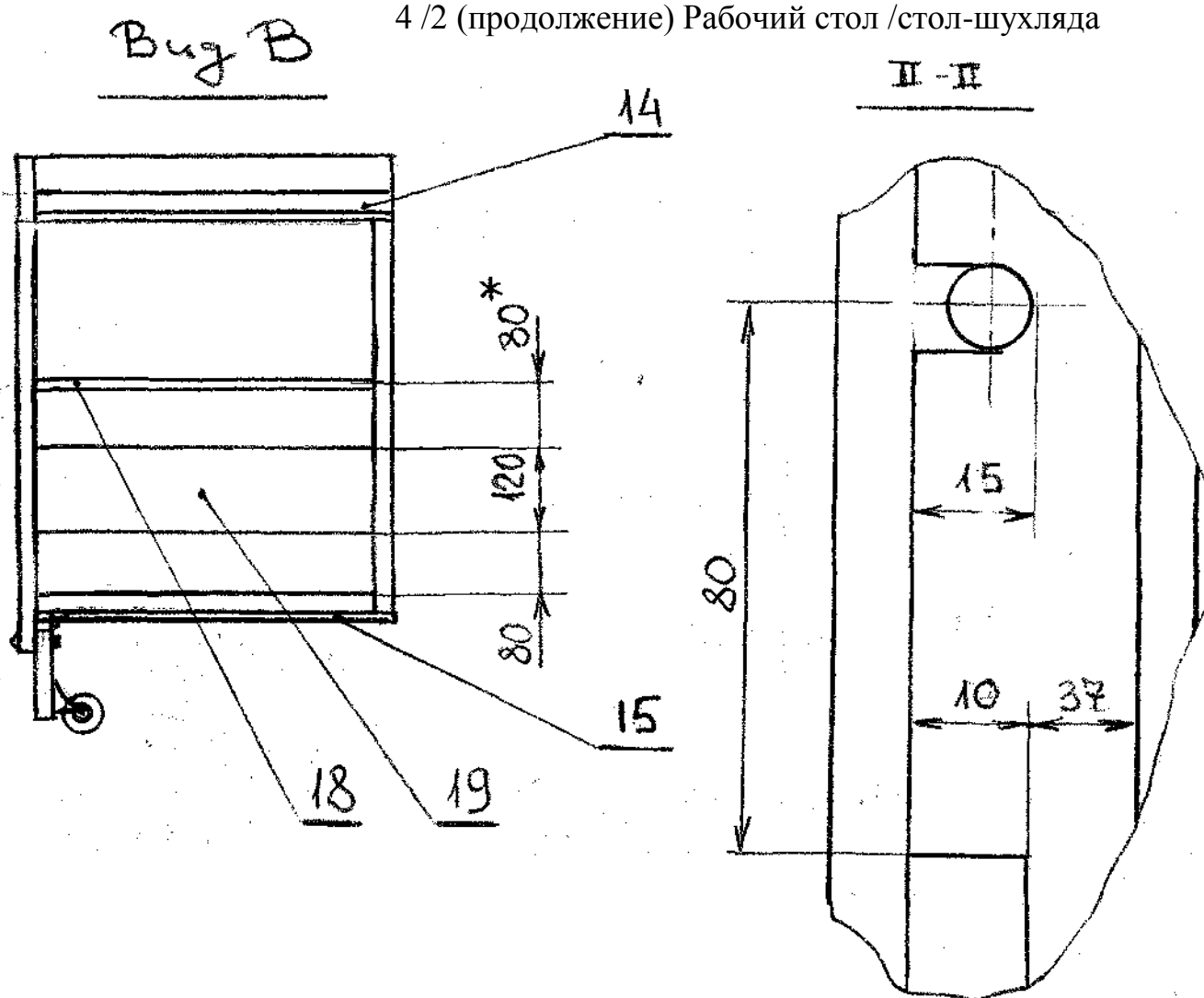

Детали:

- | | |
|-----------------------------------|---|
| 1-стол (1 шт.) | 12-полочка (1 шт.) |
| 2-фронтальная плита(1 шт.) | 13-планка фронтальная(1 шт.) |
| 3-задняя плита (1 шт.) | 14-планка боковая (2 шт.) |
| 4-верхняя плита (1 шт.) | 15- планка боковая нижняя (2 шт.) |
| 5-нижняя плита (1 шт.) | 16- колесо упорное (1 шт.) |
| 6-цоколь (1 шт.) | 17-винт М5(в комплекте с гайкой и шайбой-4 шт.) |
| 7-центральная перегородка (1 шт.) | 18-релинг (хром) L 500 (2 шт.) |
| 8-поперечная перегородка (1 шт.) | 19- боковина правая(1 шт.) |
| 9-боковина левая(1 шт.) | |
| 10- боковина левая нижняя (1 шт.) | |
| 11- боковина(1 шт.) | |

Прим.

- 1- Используются 4 тандема полного выдвижения L 500, «Т»- место (места) установки тандемов.
- 2-Отверстия для соединения деталей не указаны.

4 /2 /1 Рабочий стол /стол-шухляда /стол

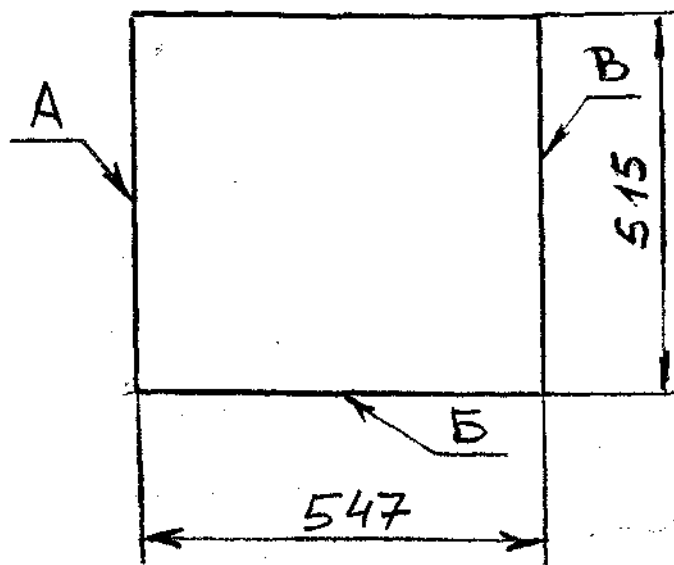

Материал :MDF

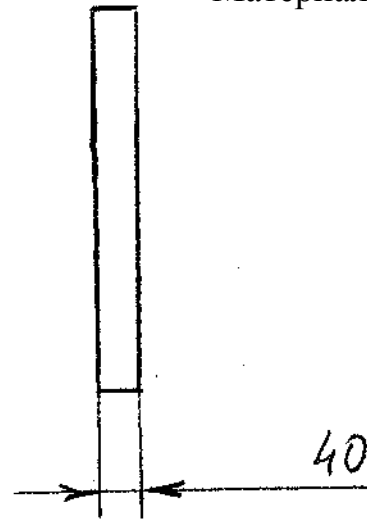

Прим.

1-Отверстия для соединения деталей не указаны.

2- На боковую поверхность А,Б,В наклеена декоративная кромка.

4 /2 /2 Рабочий стол /стол-шухляда /фронтальная плита

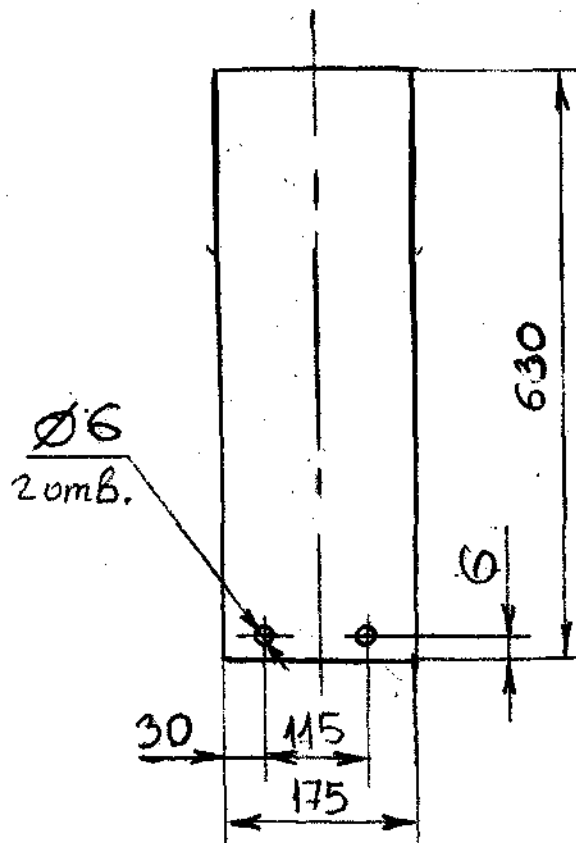

Материал: ясень,массив

Прим.

Отверстия для соединения деталей не указаны

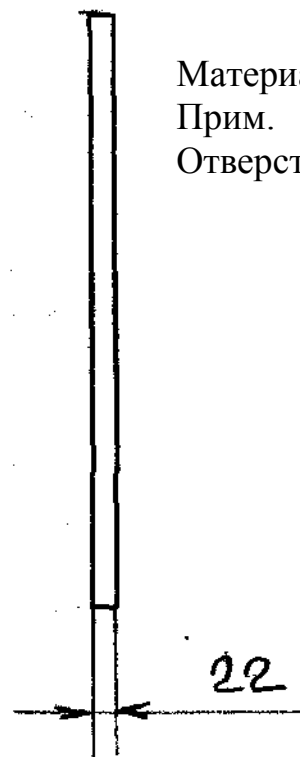

4 / 2 / 3 Рабочий стол / стол-шухляда / задняя плита

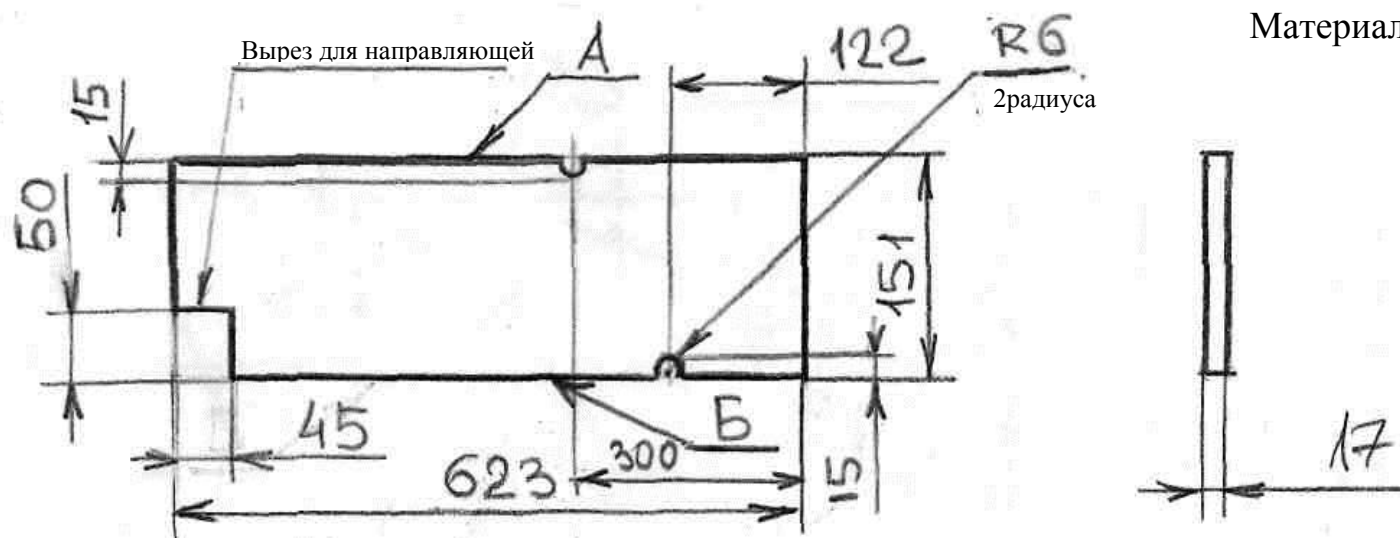

Материал :MDF

Прим.

- 1-Отверстия для соединения деталей не указаны.
- 2-На поверхности А и Б наклеена декоративная кромка.

4 / 2 / 4 Рабочий стол / стол-шухляда / верхняя плита

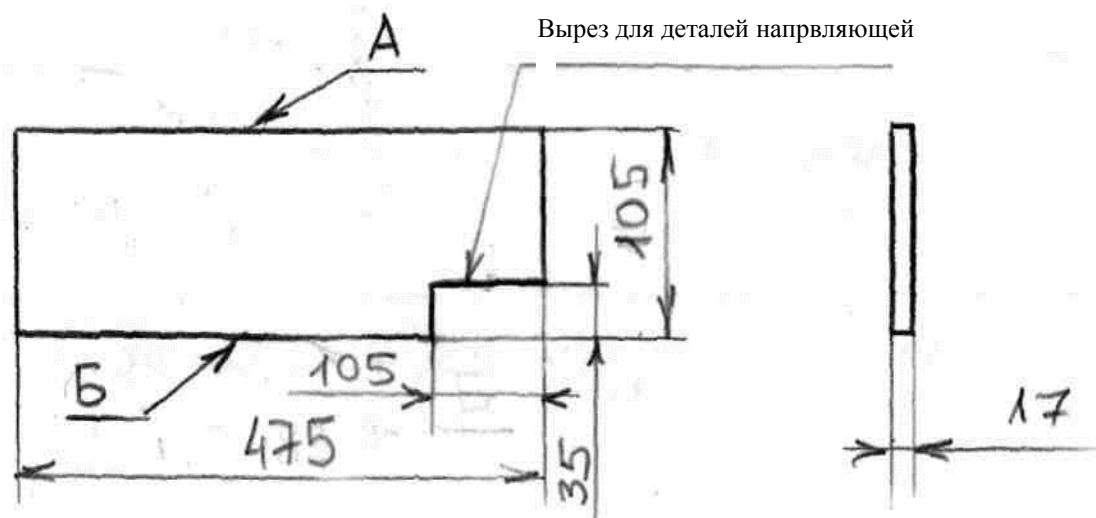

Материал:MDF

Прим.

- 1-Отверстия для соединения деталей не указаны.
- 2- На поверхности А и Б наклеена декоративная кромка(лента).

4 /2 /5 Рабочий стол / стол-шухляда / нижняя плита

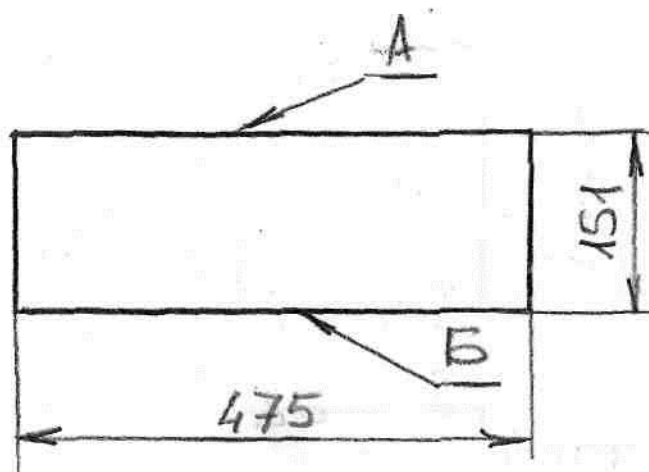

Материал :MDF

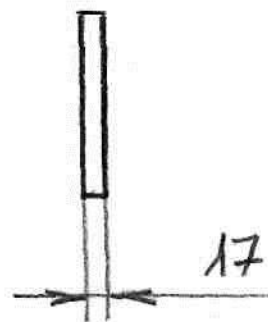

Прим.

1-Отверстия для соединения деталей не указаны

2-На поверхности Аи Б наклеена декоративная кромка(лента).

4 /2 /6 Рабочий стол /стол-шухляда / цоколь

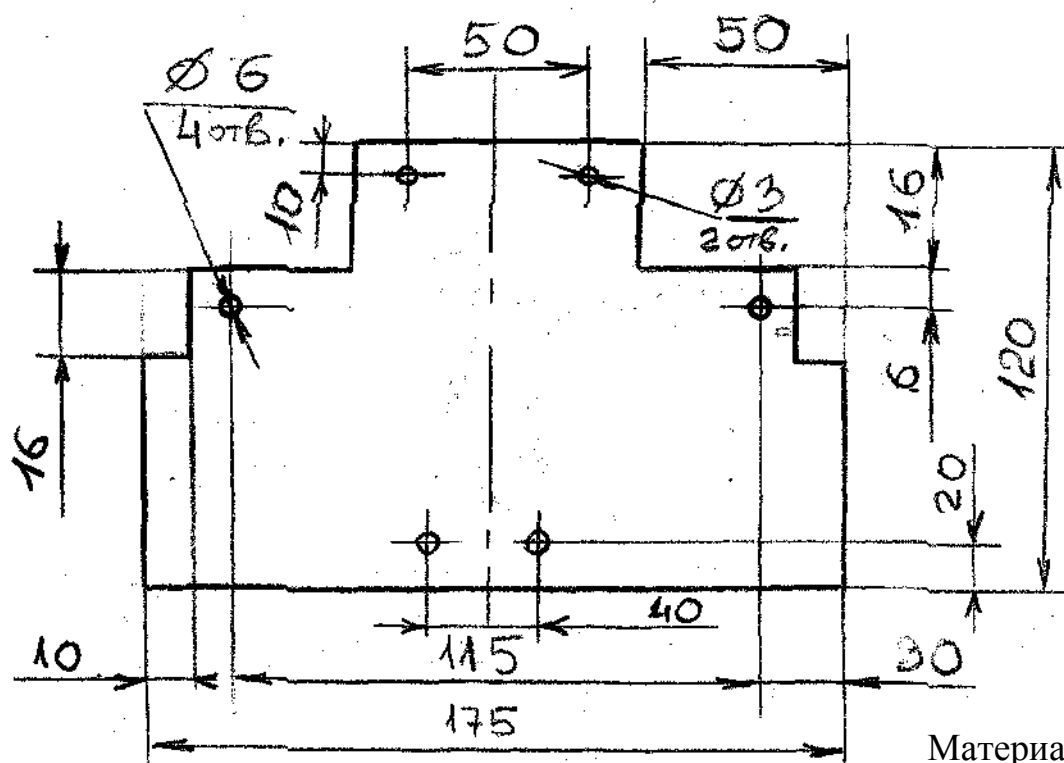

Материал :MDF

4 /2 /7 Рабочий стол /стол-шухляда /центральная перегородка

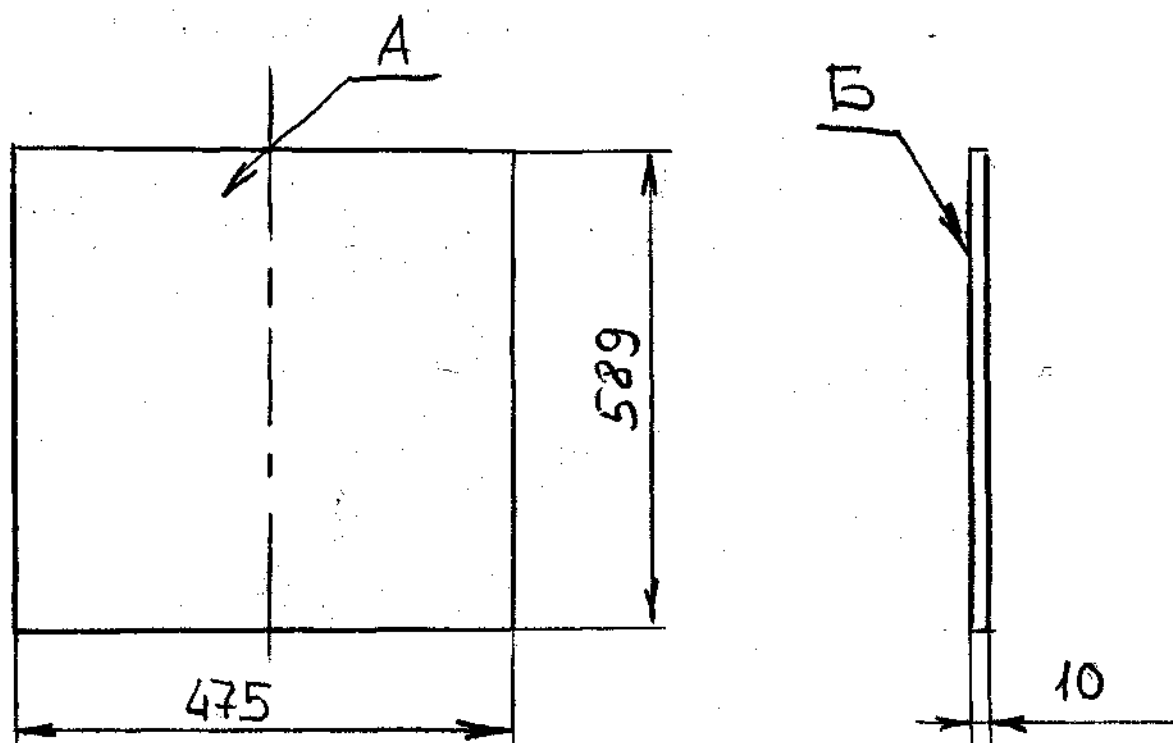

Материал : фанера (или MDF)

Прим.

- 1- Отверстия для соединения деталей не указаны
- 2- Поверхности А и Б окрашены белой краской.

4 /2 /8 Рабочий стол /стол-шухляда /поперечная перегородка

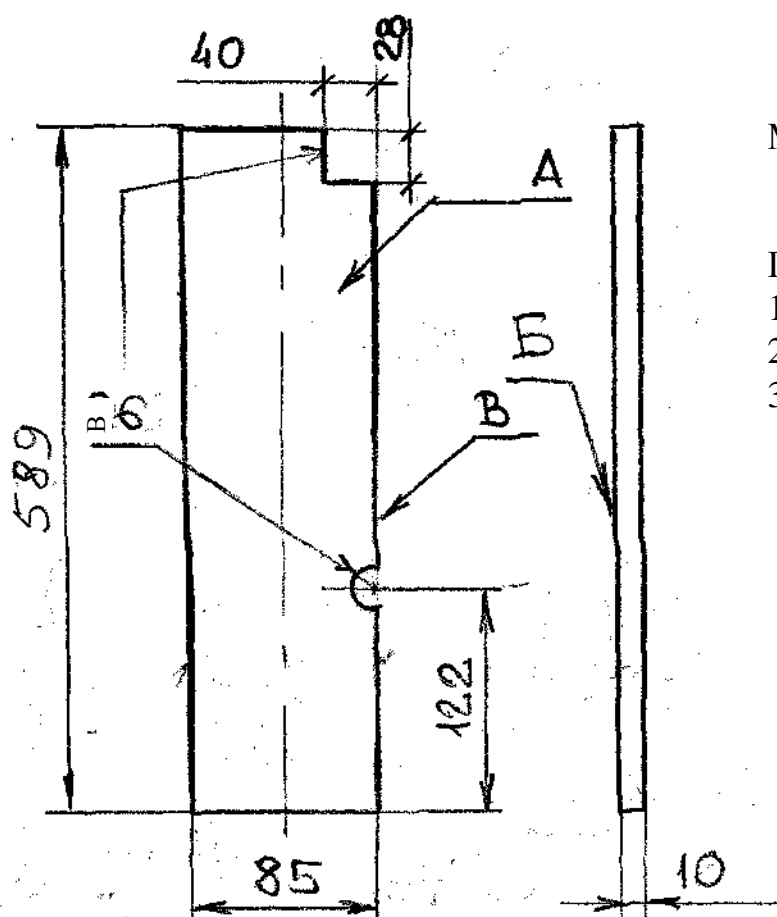

Материал : фанера (или MDF)

Прим.

- 1-Отверстия для соединения деталей не указаны
- 2- Поверхности А и Б окрашены белой краской
- 3-На поверхность В наклеена декоративная кромка (ле

4 /2 /9 Рабочий стол /стол-шухляда / боковина левая

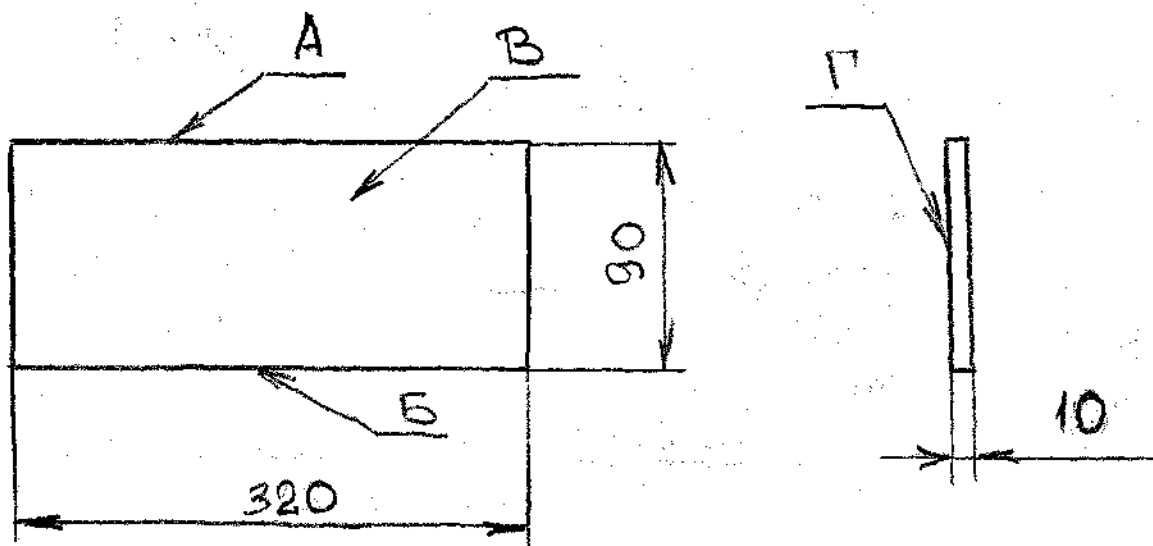

Материал : фанера (или MDF)

Прим.

1-Отверстия для соединения деталей не указаны.

2- На поверхность А и Б наклеена декоративная пленка(лента)

3- Поверхности В и Г окрашены белой краской

4/2 /10 Рабочий стол /стол-шухляда /боковина левая нижняя

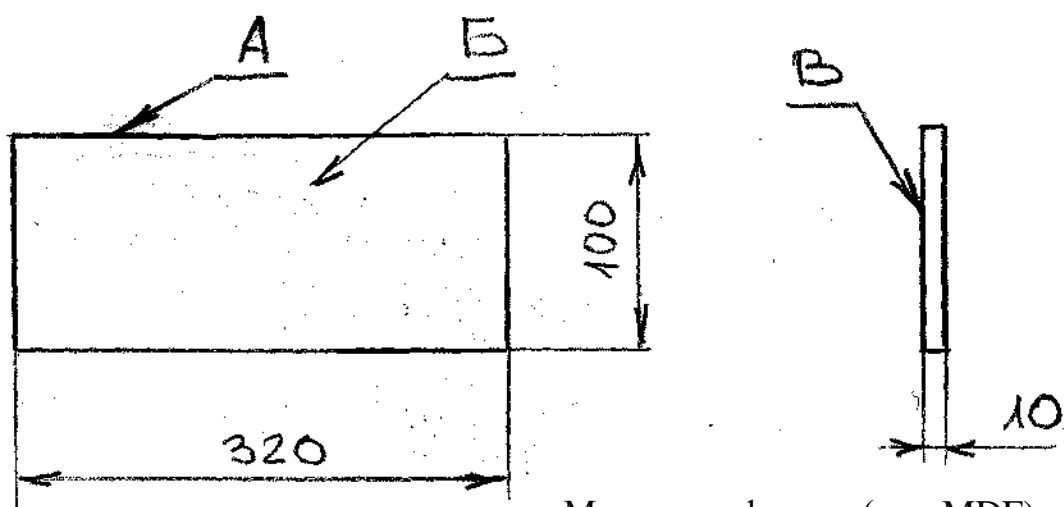

Материал :фанера (или MDF)

Прим.

1-Отверстия для соединения деталей не указаны

2-На боковую поверхность А наклеена декоративная кромка

3- Поверхности Б и В окрашены белой краской

4 / 2 / 11 Рабочий стол / стол-шухляда / боковина

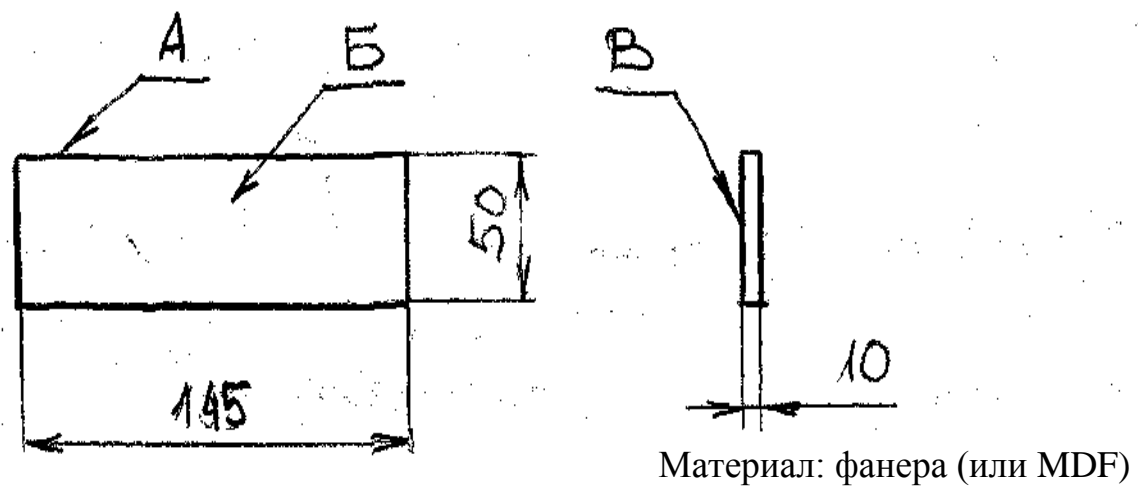

Прим.

- 1- Отверстия для соединения деталей не указаны
- 2- На боковую поверхность А наклеена декоративная кромка (лента)
- 3- Поверхности Б и В окрашены белой краской.

4 / 2 / 12 Рабочий стол / стол-шухляда / полочка

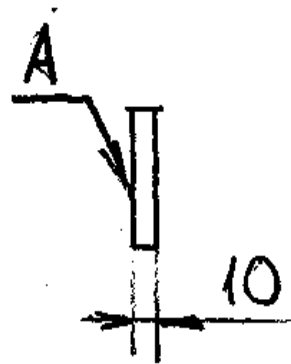
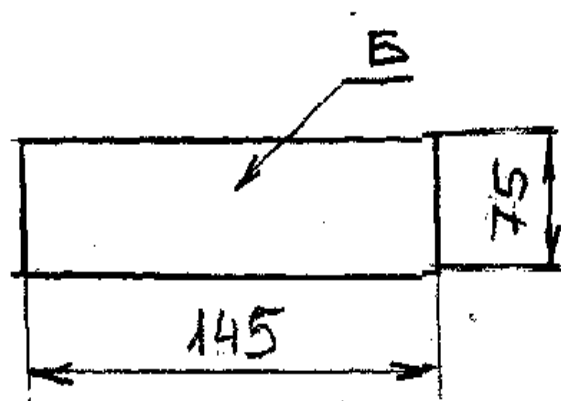

Материал: фанера (или MDF)

Прим.

- 1- Отверстия для соединения деталей не указаны.
- 2- Поверхности А и Б окрашены белой краской.

4 / 2 / 13 Рабочий стол / стол-шухляда / планка фронтальная

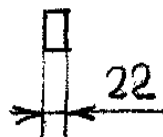
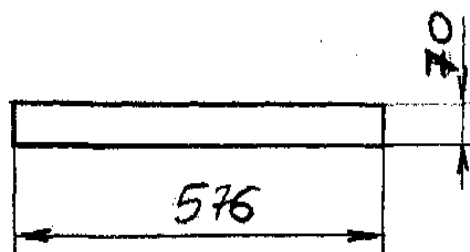

Материал: ясень, массив

Прим.

Отверстия для соединения деталей не указаны.

4 / 2 / 14 Рабочий стол / стол-шухляда / планка боковая

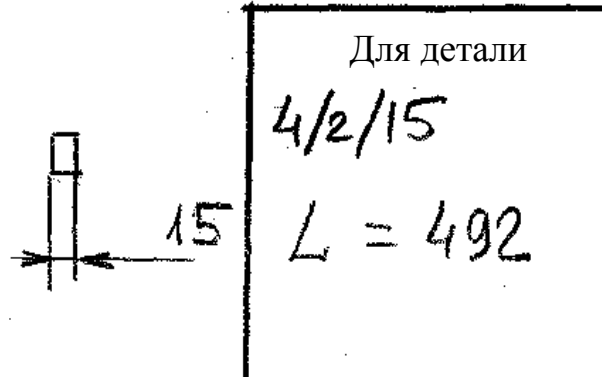
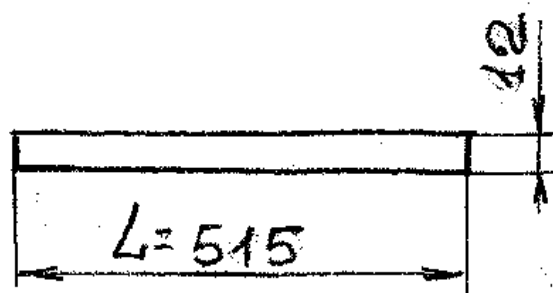

Материал : MDF

Прим .

- 1- Отверстия для соединения деталей не указаны
- 2- Планка окрашена белой краской

4 / 2 / 19 Рабочий стол / стол-шухляда / боковина правая

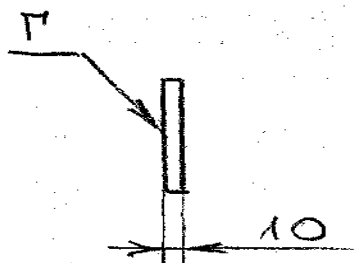
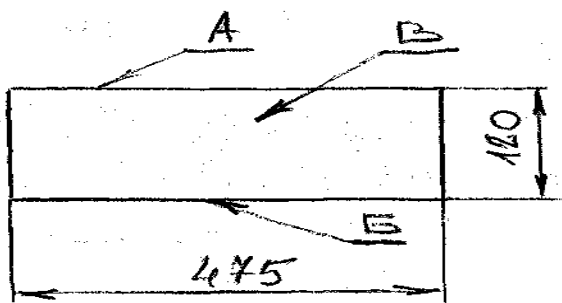

Прим.

- 1-Отверстия для соединения деталей не указаны.
- 2- На поверхности А и Б наклеена декоративная кромка (лента)
- 3- Поверхности В и Г окрашены белой краской.

Материал: фанера (или MDF)

4/3 Выдвижная тумбочка

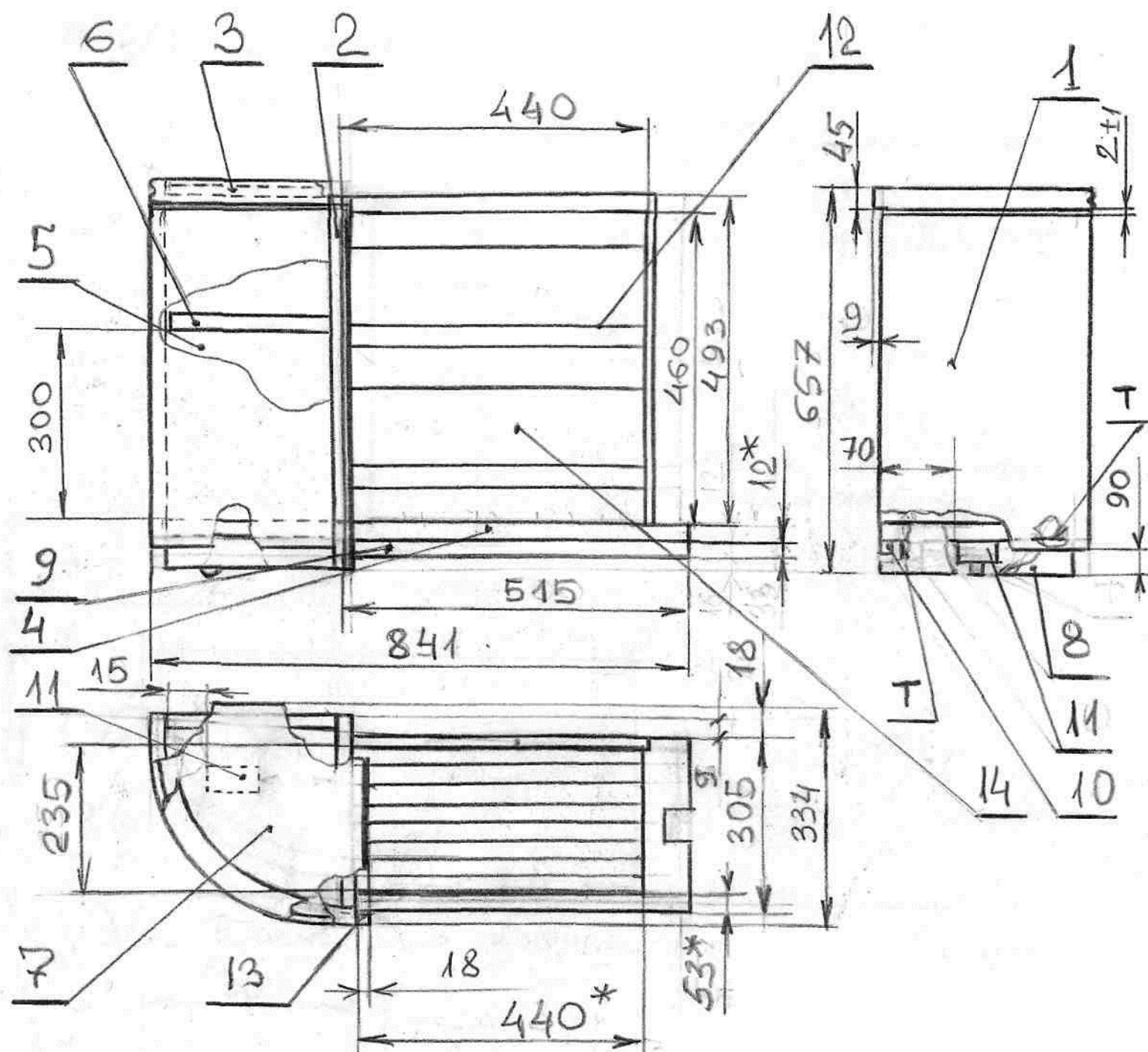

Детали :

- | | |
|------------------------------------|----------------------------------|
| 1- дверцы (1 шт.) | 8- цоколь (1 шт.) |
| 2- вертикальная плита (1 шт.) | 9- планка боковая правая (1 шт.) |
| 3- декоративная дуга (1 шт.) | 10- планка боковая левая (1 шт.) |
| 4- горизонтальная плита (1 шт.) | 11- упор с колесом (1 шт.) |
| 5- боковая стенка (1 шт.) | 12- карго (1 шт.) |
| 6- полочка (1 шт.) | 13- декоративная планка (1 шт.) |
| 7- верхняя крышка тумбочки (1 шт.) | 14- боковая плита (1 шт.) |

Прим.

- 1- Используются 2 тандема частичного выдвижения L= 500 мм. Т-места размещения тандемов.
- 2- Поз.12 – карго 3 полки прикреплены жестко к поз.2, поз.4 и поз.14

4 / 3 / 1 Выдвижная тумбочка /дверцы

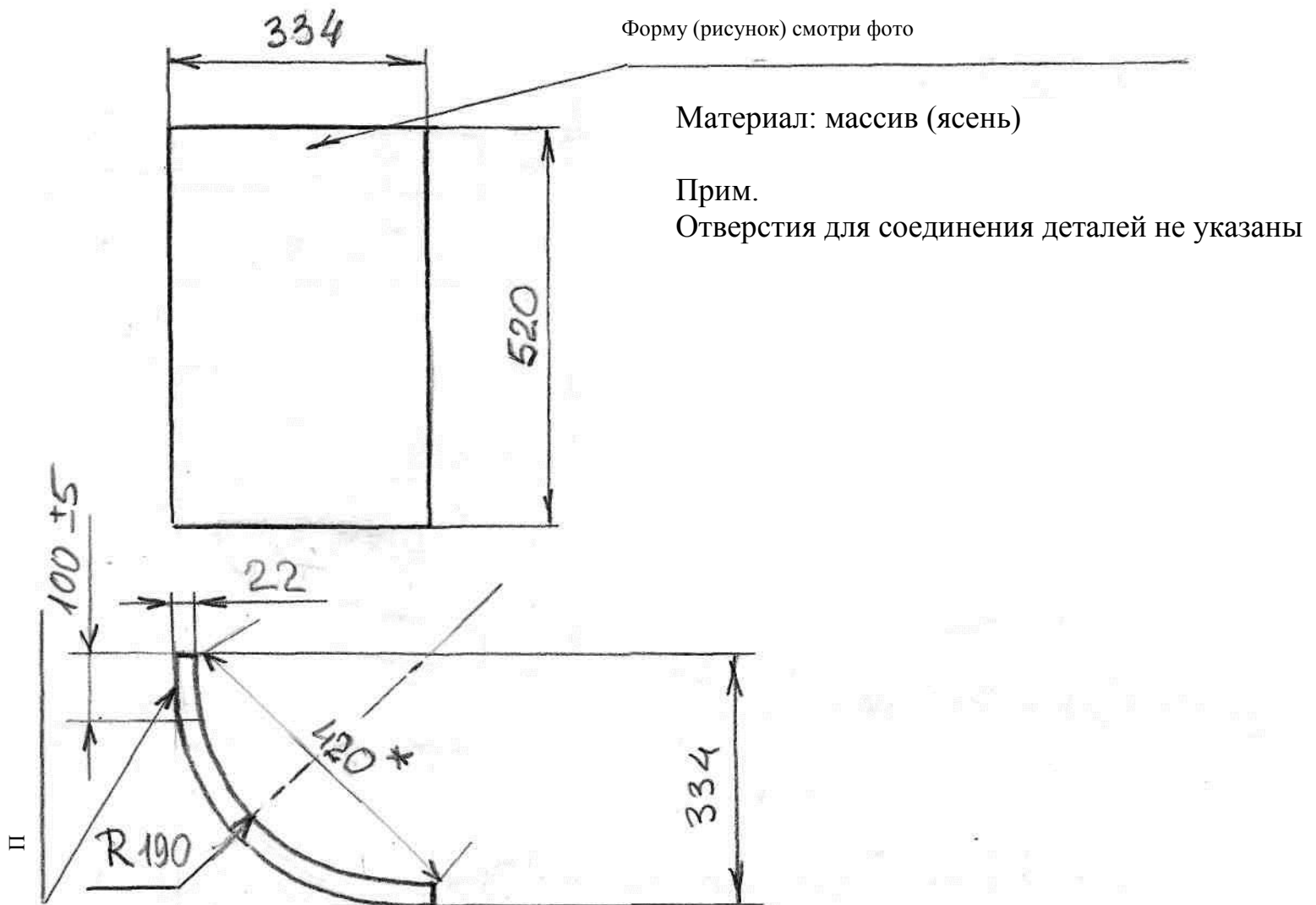

4 / 3 / 2 Выдвижная тумбочка / вертикальная плита

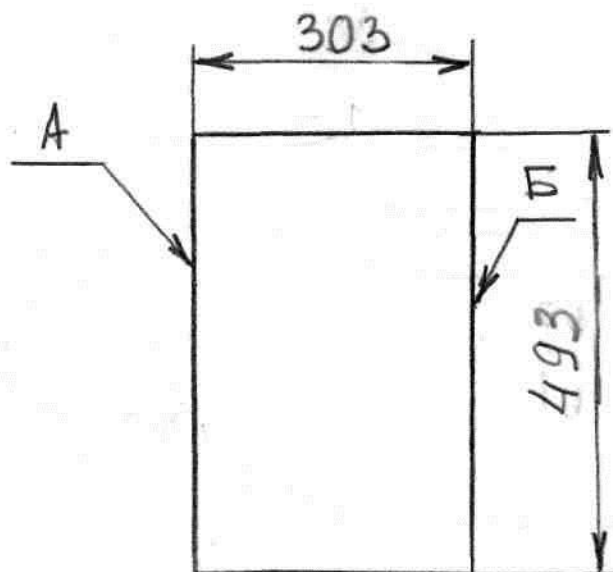

Материал: MDF

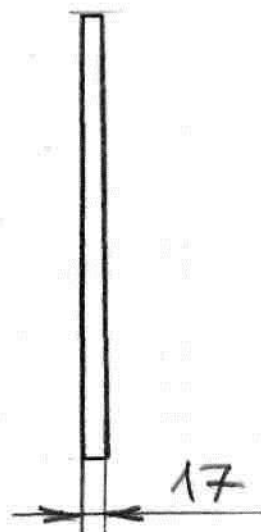

Прим.

1-отверстия для соединения деталей не указаны

2-на поверхности А и Б наклеена декоративная кромка (лента)

Материал: ясень (массив)

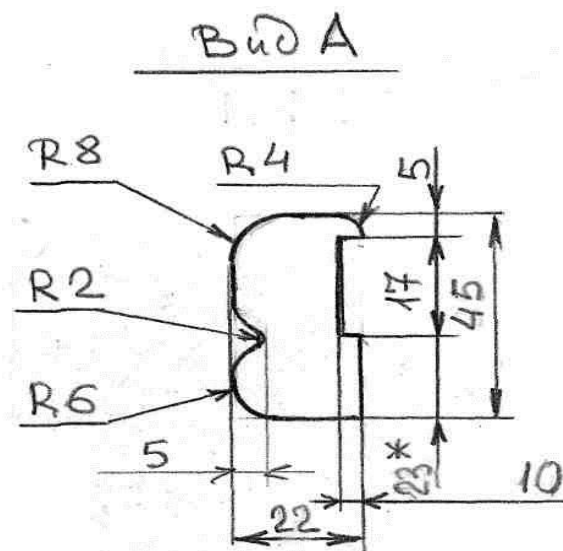
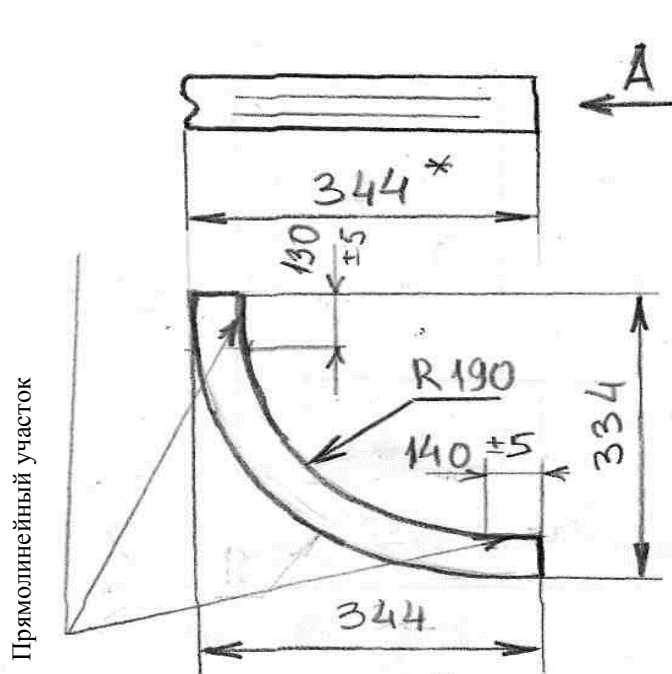

4 / 3 / 3 Выдвижная тумбочка / декоративная дуга

Прим.

1-отверстия для соединения деталей не указаны

2-при отсутствии соответствующих фрез фронтальную часть дуги (вид А)изменить.

4 / 3 / 4 Выдвижная тумбочка / горизонтальная плита

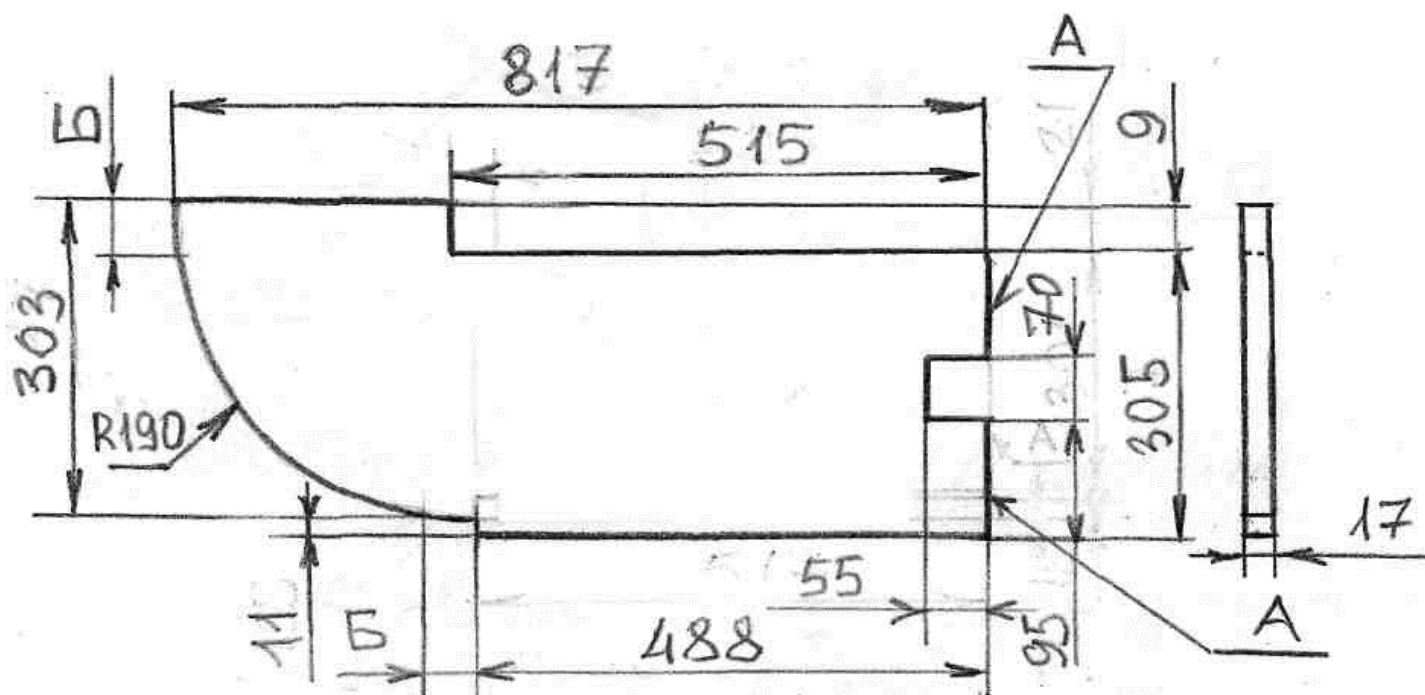

Материал: MDF

Прим.

- 1- На все боковые поверхности за исключением поверхности А наклеена декоративная кромка (лента)
- 2- отверстия для соединения деталей не указаны
- 3- прямолинейный участок Б=100

4 /3 /5 Выдвижная тумбочка /боковая стенка

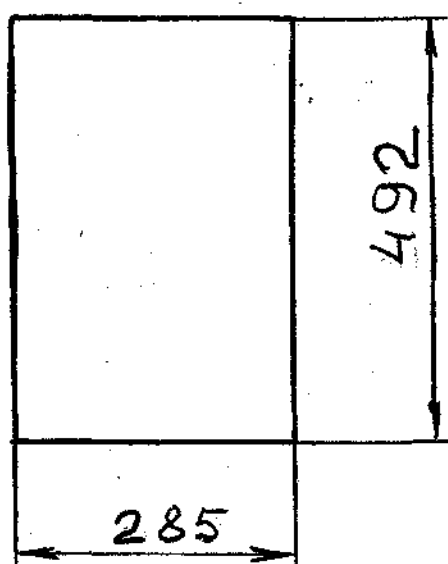

Материал: MDF

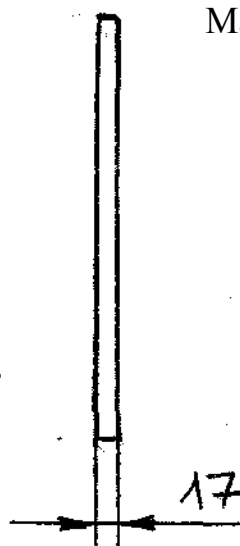

Прим.

Отверстия для соединения деталей не указаны

4 /3 / 6 Выдвижная тумбочка /полочка

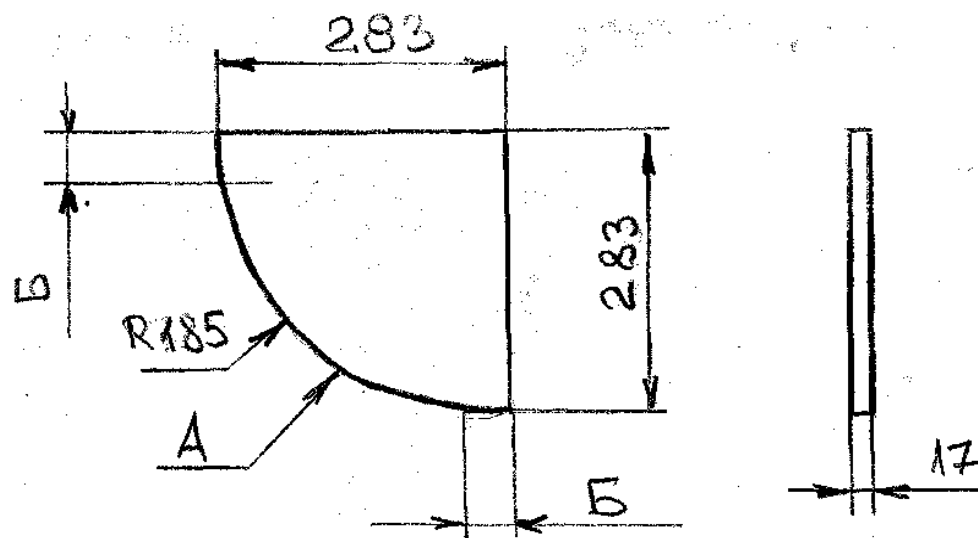

Материал: MDF

Прим.

- 1- На боковую поверхность А наклеена декоративная кромка (лента)
- 2- Отверстия для соединения деталей не указаны
- 3- Прямолинейный участок Б= 100 мм

4 /3 /7 Выдвижная тумбочка / верхняя крышка тумбочки

Материал :MDF

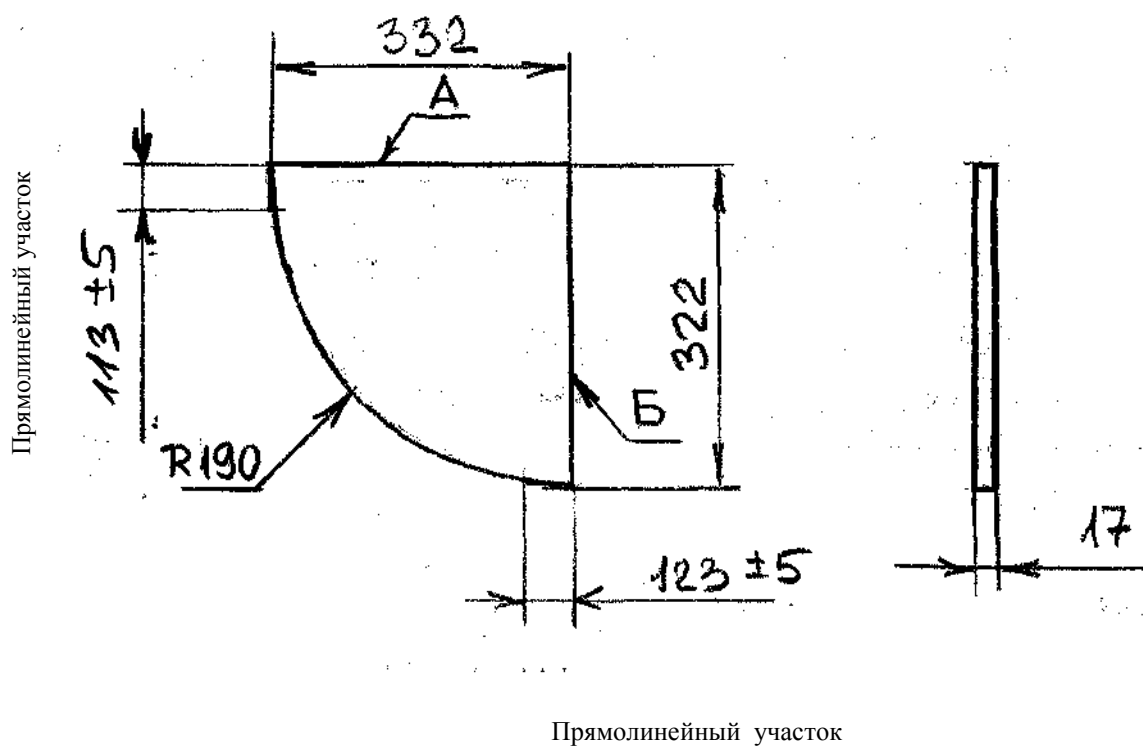

Прим.

- 1- На боковые поверхности А и Б наклеена декоративная кромка (лента)
- 2- Отверстия для соединения деталей не указаны

4 /3 /9 Выдвижная тумбочка / планка боковая правая

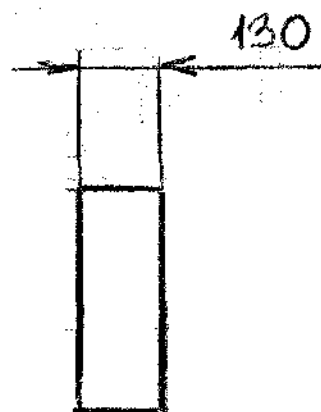
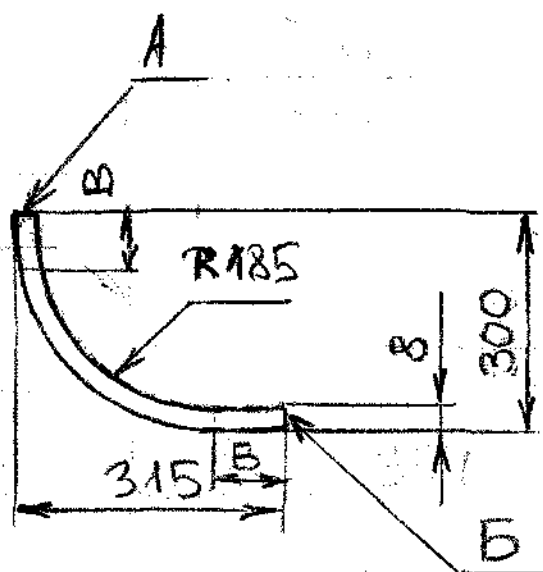

Материал : фанера

Прим.

- 1- На боковые поверхности А и Б наклеена декоративная кромка (лента)
- 2- Отверстия для соединения деталей не указаны
- 3- Прямолинейный участок В= 100

Деталь аналогичная детали 4 /2 /14, за исключением L= 488 .Смотри эскиз детали 4 /2 /14.

4 /3 /10 Выдвижная тумбочка / планка боковая левая

Деталь аналогичная детали 4 /2 /14, за исключением L= 488 .Смотри эскиз детали 4 /2 /14.

4 /3 /13 Выдвижная тумбочка / карго

Габаритные размеры карго 3 полки :

Ширина – 235 мм

Высота – 460 мм

Длина – 440 мм

4 /3 /14 Выдвижная тумбочка / боковая плита

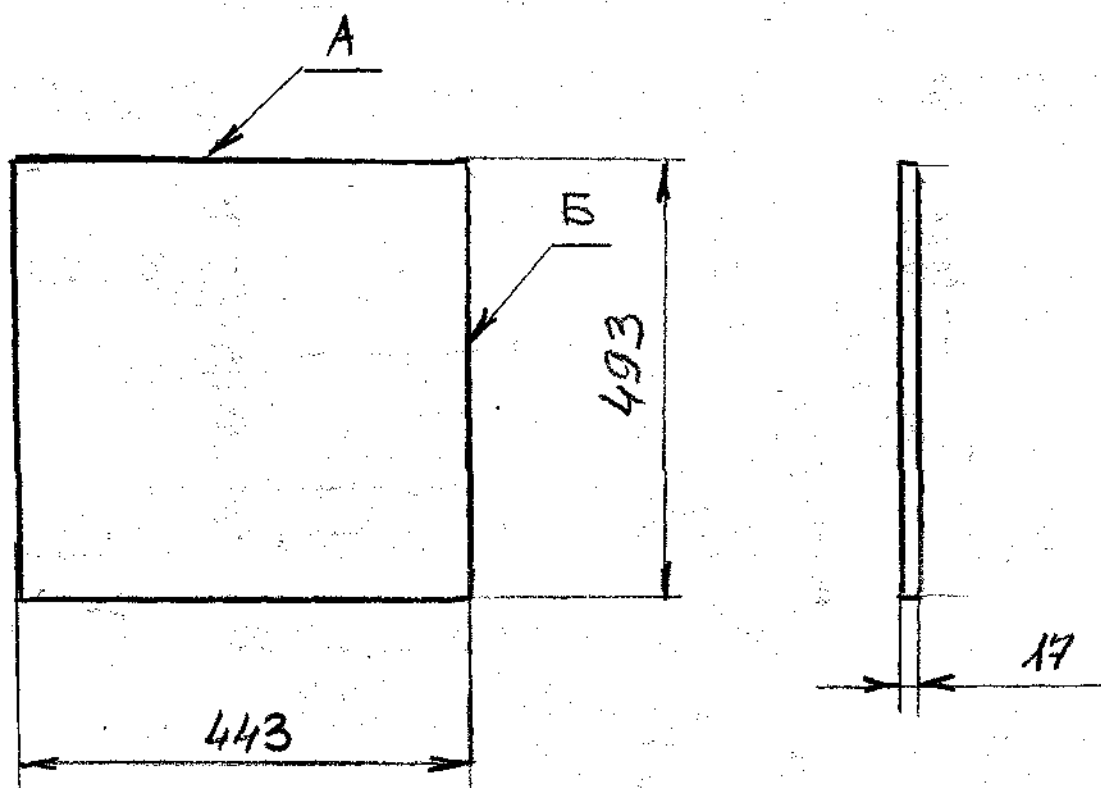

Материал : MDF

Прим.

- 1- Отверстия для соединения деталей не указаны
- 2- На боковые поверхности А и Б наклеена декоративная кромка (лента)

4 /4 Рабочий стол /шухляда малая левая

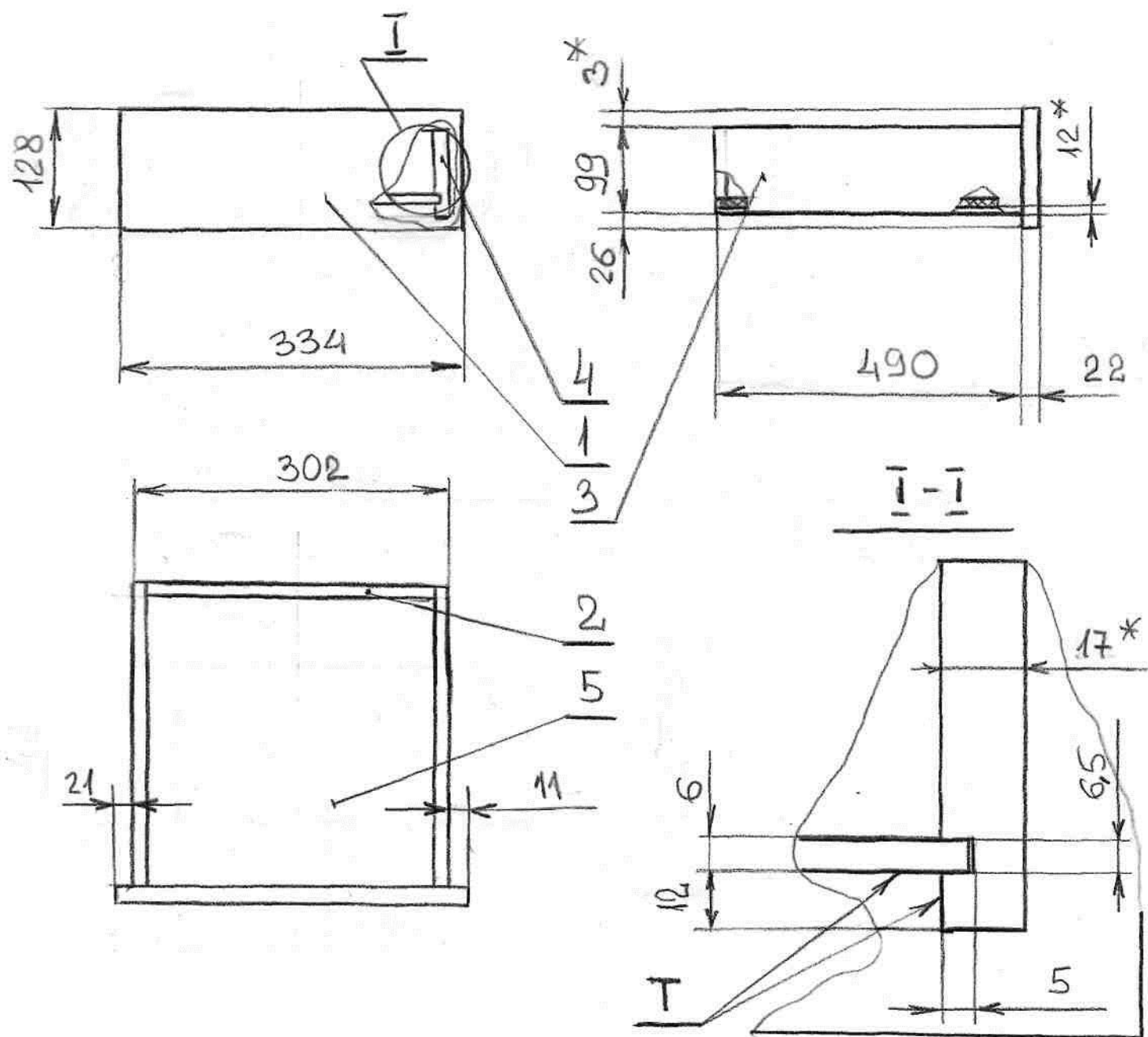

Детали:

- 1-фасад (1 шт.)
- 2-задняя стенка (1 шт.)
- 3- левая боковая стенка (1 шт.)
- 4- правая боковая стенка (1 шт.)
- 5- дно (1 шт.)

Прим.

«Т»- места установки тандемов полного выдвижения длиной L=500 мм. Тандемы оснащены системой TIP-ON (открываются легким нажатием)

4 / 4 / 1 Рабочий стол /шухляда малая левая /фасад

Форму (рисунок) смотри фото

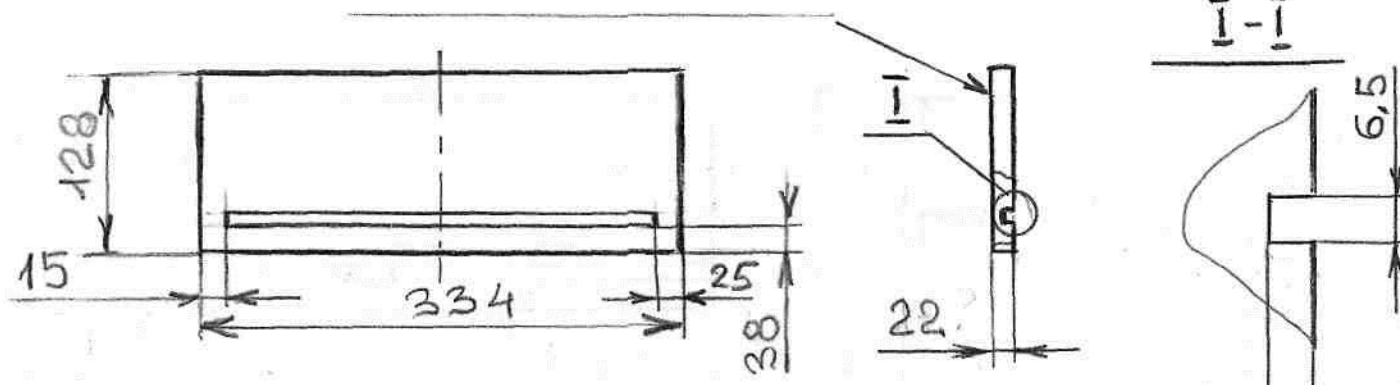

Материал: ясень (массив)

Прим.

Отверстия для соединения деталей не указаны

4 / 4 / 2 Рабочий стол /шухляда малая левая / задняя стенка

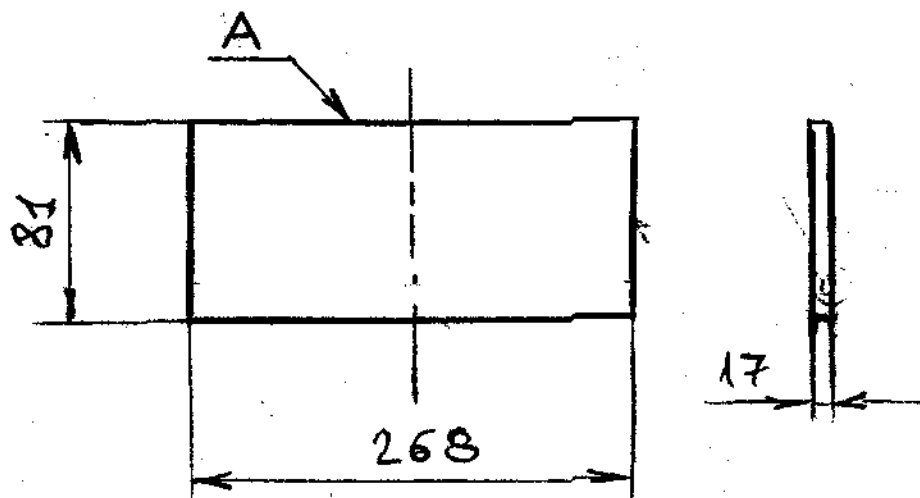

Материал: MDF

Прим.

- 1- на боковую поверхность А наклеена декоративная кромка
- 2- отверстия для соединения деталей не указаны

4 / 4 / 3 Рабочий стол /шухляда малая левая /левая боковая стенка

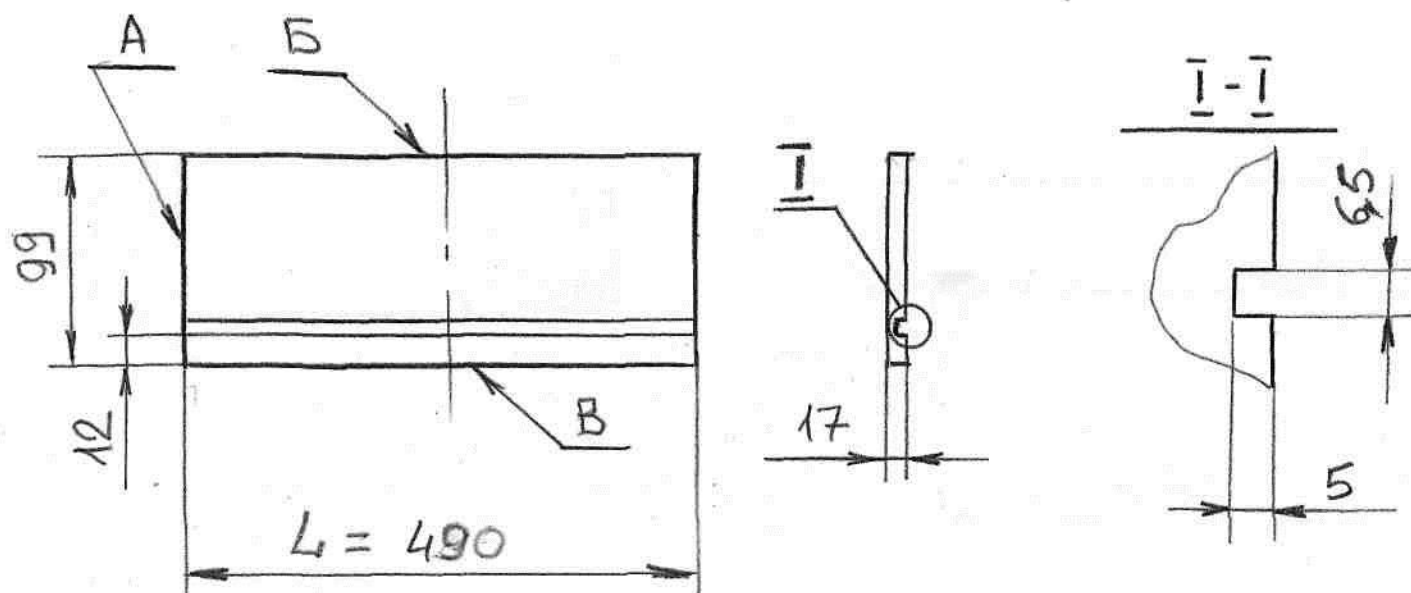

Материал :MDF

Прим.

1- на боковые поверхности А,Б,В наклеена декоративная кромка

2- отверстия для соединения деталей не указаны

4 / 4 / 4 Рабочий стол /шухляда малая левая / правая боковая стенка

Деталь аналогичная детали 4 / 4 / 3.Смотри эскиз детали 4 / 4 / 3

4 / 4 / 5/ Рабочий стол /шухляда малая левая / дно

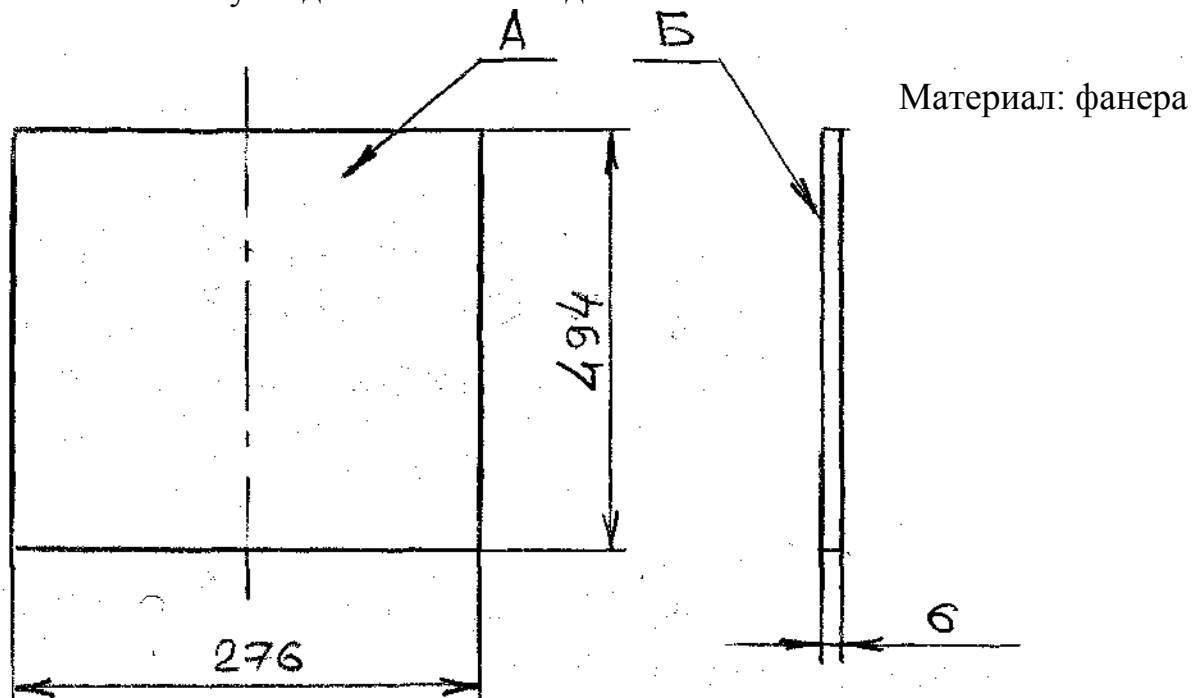

Прим.

1- поверхность А шлифованная, окрашена белой краской

2- поверхность Б грунтована

4/5 Рабочий стол /шухляда малая правая

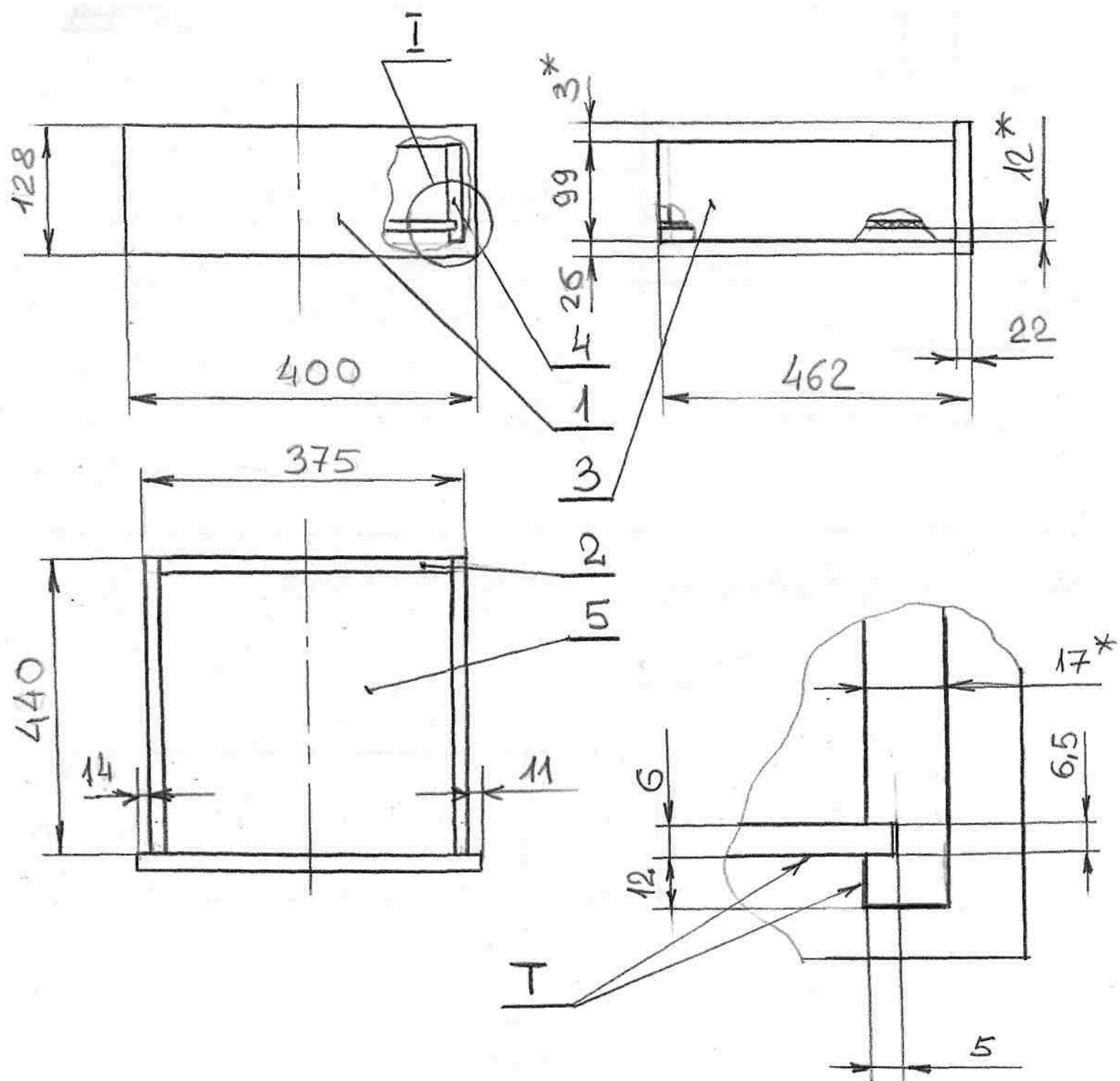

Детали:

- 1-фасад (1 шт.)
- 2-задняя стенка (1 шт.)
- 3- левая боковая стенка (1 шт.)
- 4- правая боковая стенка (1 шт.)
- 5- дно (1 шт.)

Прим.

«Т»- места установки тандемов полного выдвижения длиной L=500 мм. Тандемы оснащены системой TIP-ON (открываются легким нажатием)

4 / 5 / 1 Рабочий стол /шухляда малая правая /фасад

Форму (рисунок) смотри фото

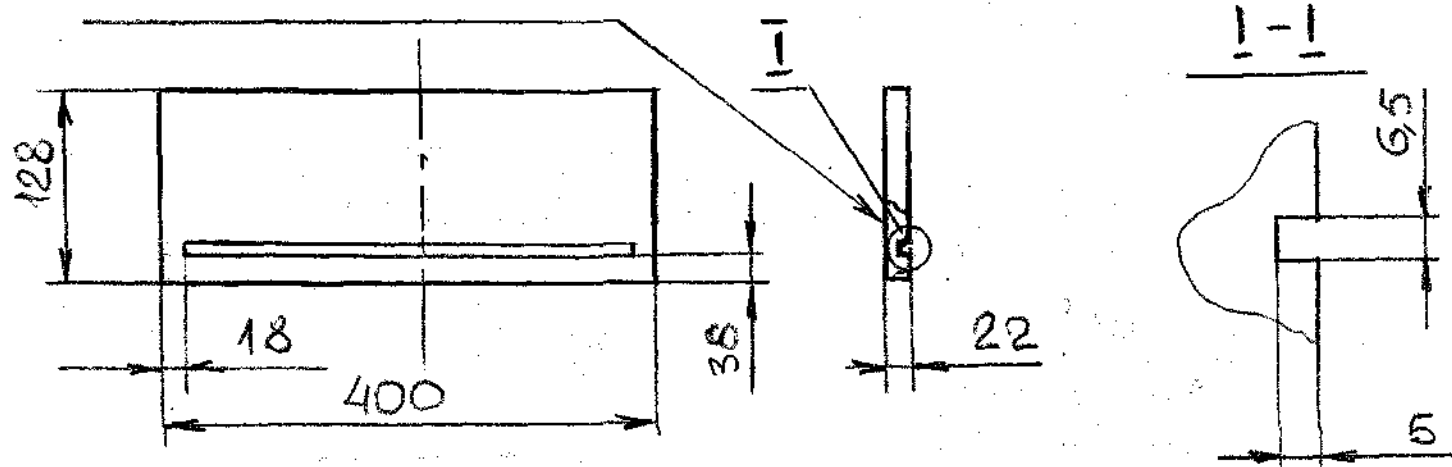

Материал: ясень (массив)

Прим.

Отверстия для соединения деталей не указаны

4 / 5 / 2 Рабочий стол /шухляда малая правая / задняя стенка

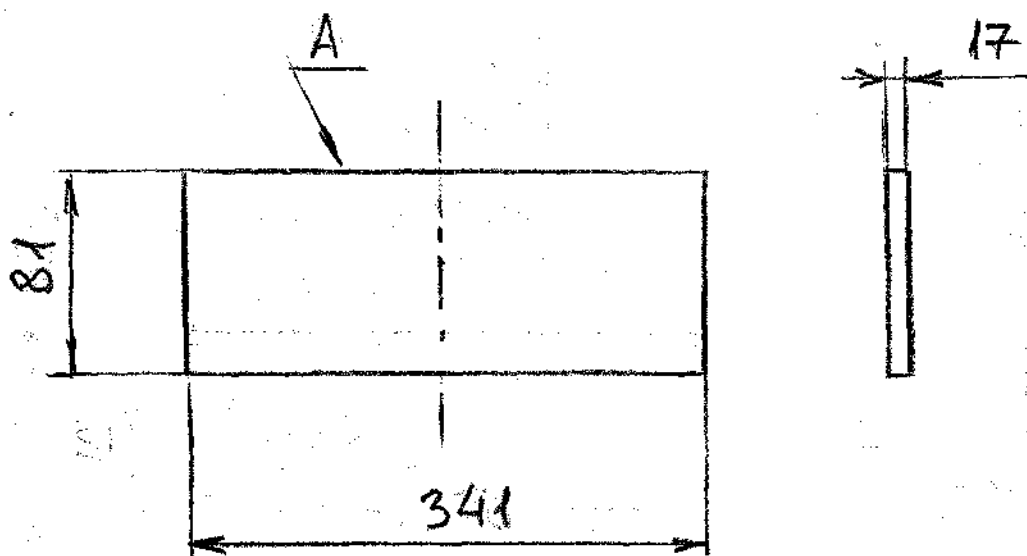

Материал: MDF

Прим.

- 3- на боковую поверхность А наклеена декоративная кромка
- 4- отверстия для соединения деталей не указаны

4 / 5 / 3 Рабочий стол /шухляда малая правая / левая боковая стенка

Деталь аналогичная детали 4 / 4 / 3, за исключением $L=440$. Смотри эскиз детали 4 / 4 / 3

4 / 5 / 4 Рабочий стол /шухляда малая правая / правая боковая стенка

Деталь аналогичная детали 4 / 5 / 3. Смотри деталь 4 / 5 / 3

4 / 5 / 5/ Рабочий стол /шухляда малая правая / дно

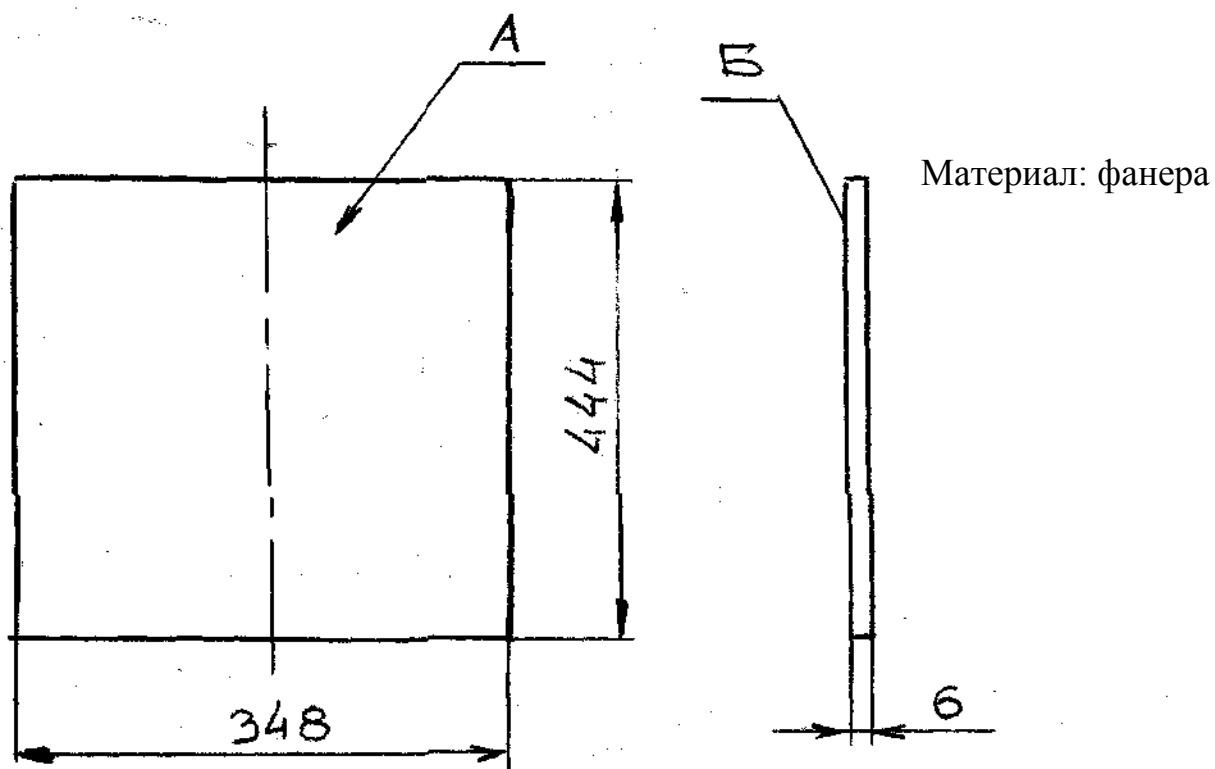

Прим.

3- поверхность А шлифованная, окрашена белой краской

4- поверхность Б грунтована

4 /6 Рабочий стол /карго 3 полки

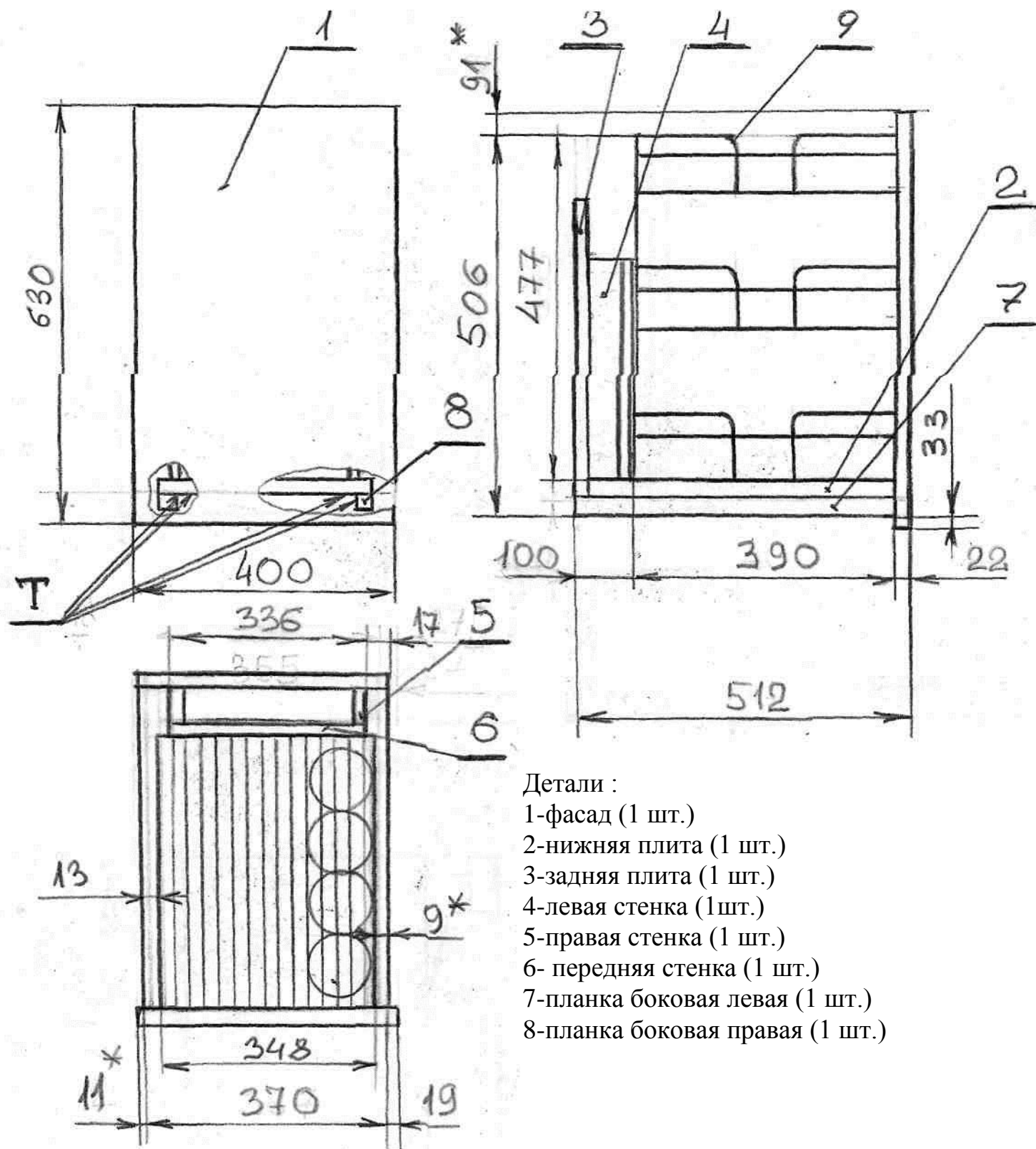

Детали :

- 1-фасад (1 шт.)
- 2-нижняя плита (1 шт.)
- 3-задняя плита (1 шт.)
- 4-левая стенка (1шт.)
- 5-правая стенка (1 шт.)
- 6- передняя стенка (1 шт.)
- 7-планка боковая левая (1 шт.)
- 8-планка боковая правая (1 шт.)

Прим.

1-Использованы 2 тандема полного выдвижения L= 500. Т-места установки тандемов
 2-Поз. 9-карго 3 полки ML 010 А хром,(смотри рисунок)прикреплено жестко к нижней плите(поз.2) и фасаду (поз.1).

3-Отверстия для соединения деталей не указаны.

4 / 6 / 1 Рабочий стол / карго 3 полки / фасад

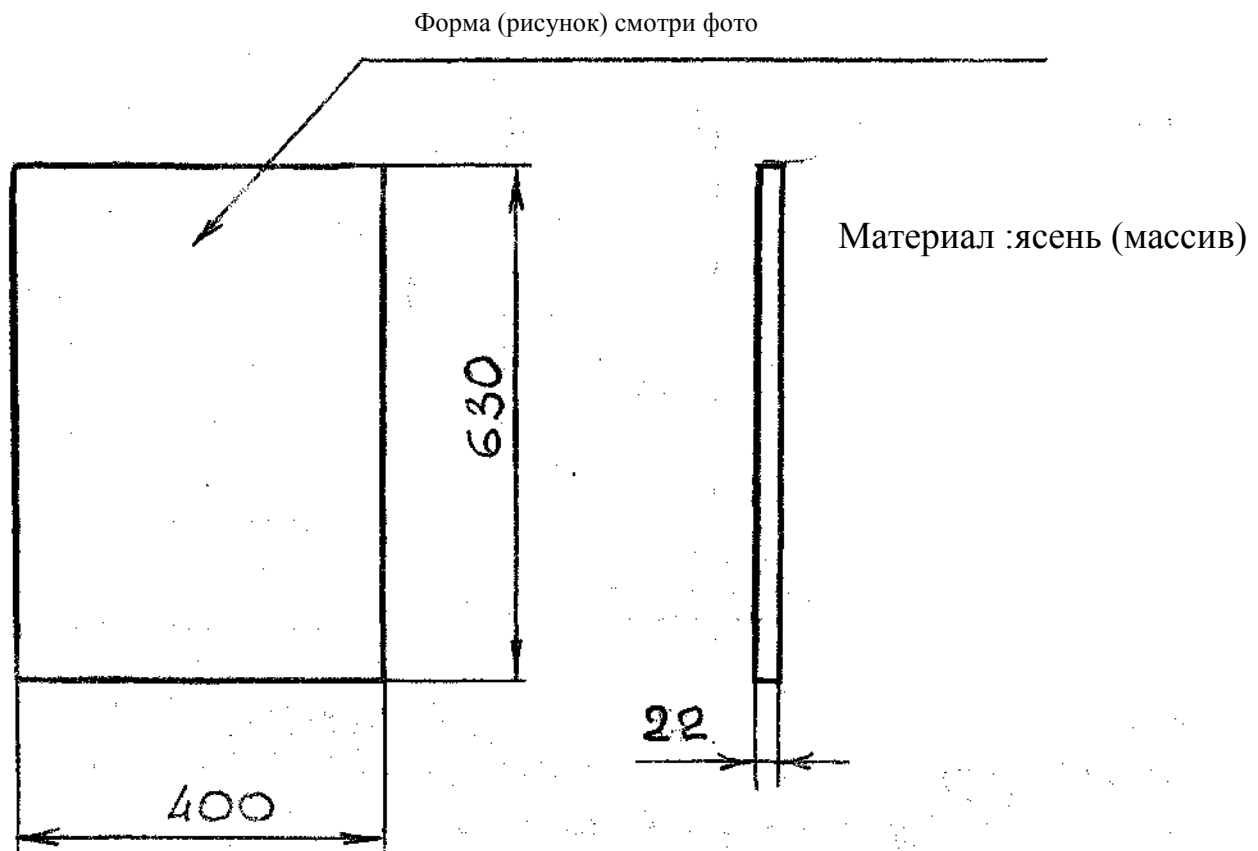

Прим.

Отверстия для соединения деталей не указаны

4 / 6 / 2 Рабочий стол /карго 3 полки /нижняя плита

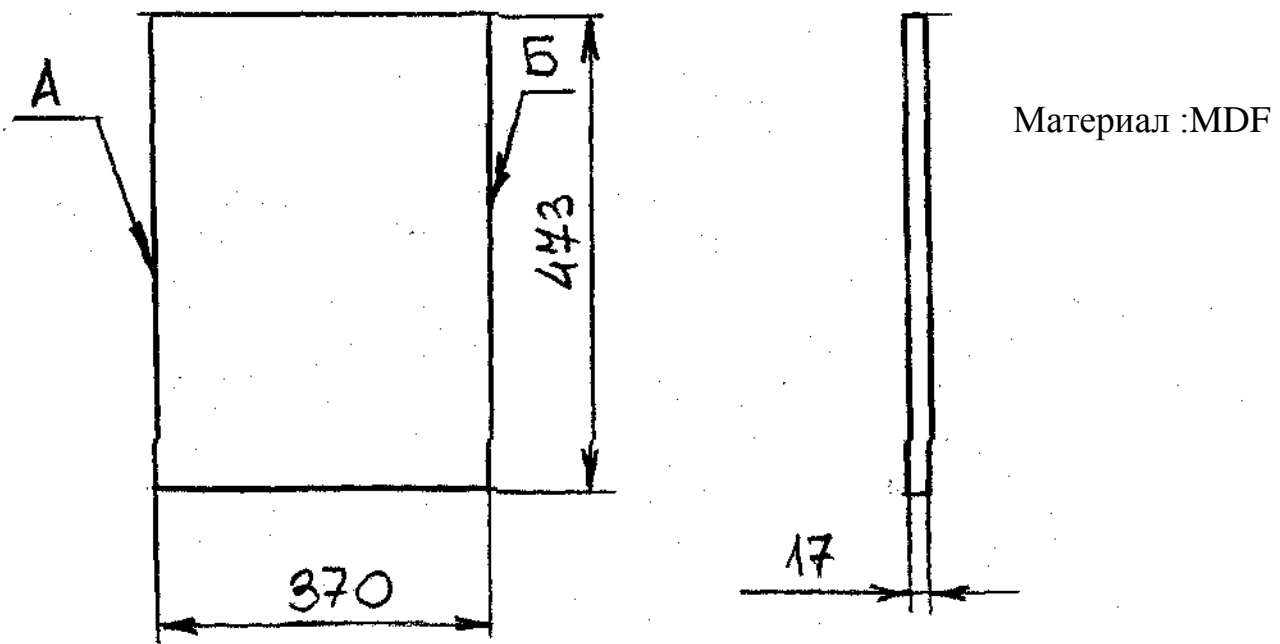

Прим.

- 1- отверстия для соединения деталей не указаны
- 2- на поверхности А и Б наклеена декоративная кромка (лента)

4 / 6 / 3 Рабочий стол /карго 3 полки /задняя плита

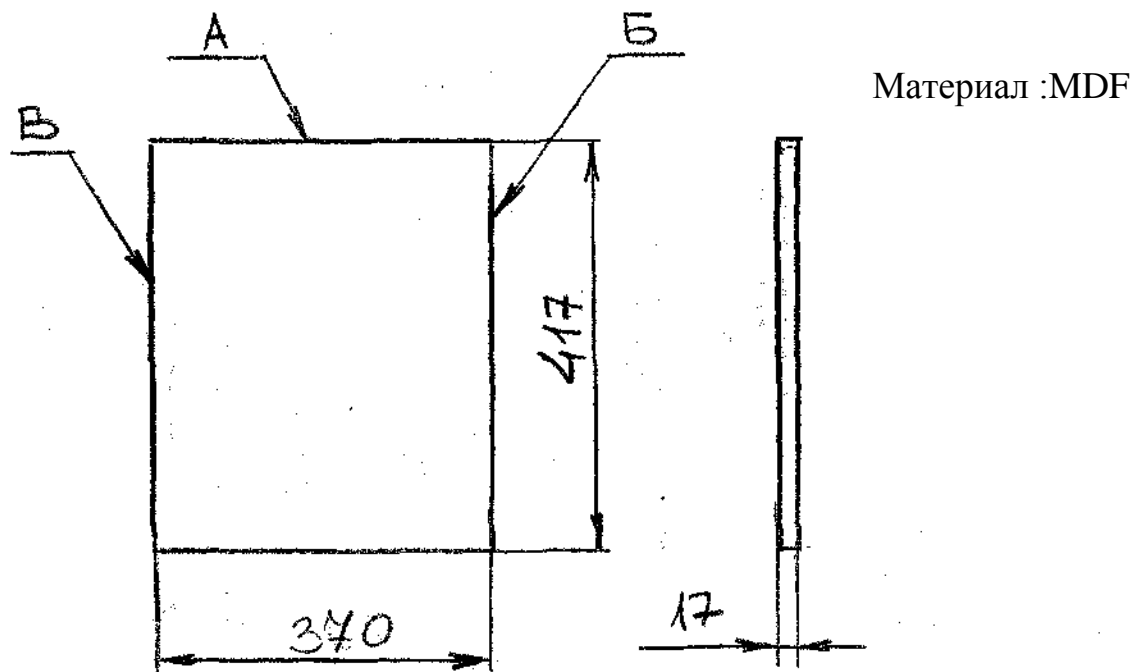

Прим.

- 3- отверстия для соединения деталей не указаны
- 4- на поверхности А,Б и В наклеена декоративная кромка (лента)

4 / 6 / 4 Рабочий стол /карго 3 полки /левая стенка

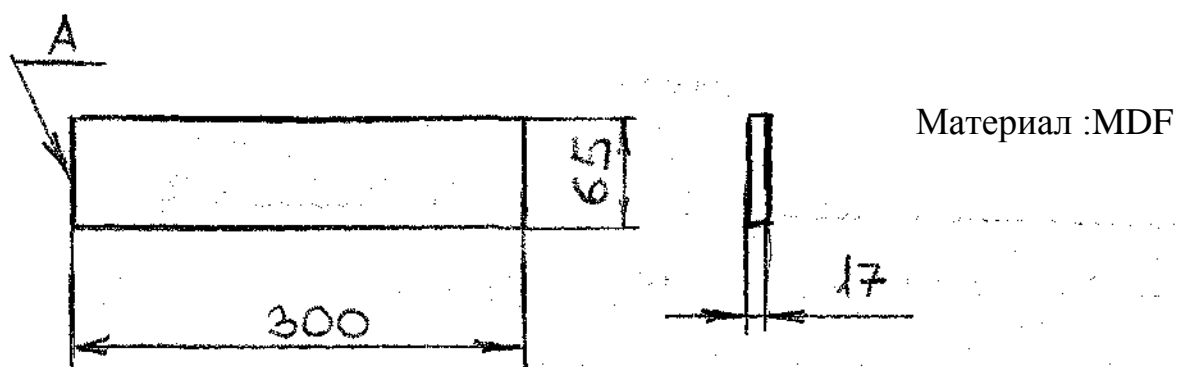

Прим.

5- отверстия для соединения деталей не указаны

6- на поверхность А наклеена декоративная кромка (лента)

4 / 6 / 5 Рабочий стол /карго 3 полки /правая стенка

Деталь аналогичная детали 4 / 6 / 4.Смотри эскиз детали 4 / 6 / 4

4 / 6 / 6 Рабочий стол /карго 3 полки /передняя стенка

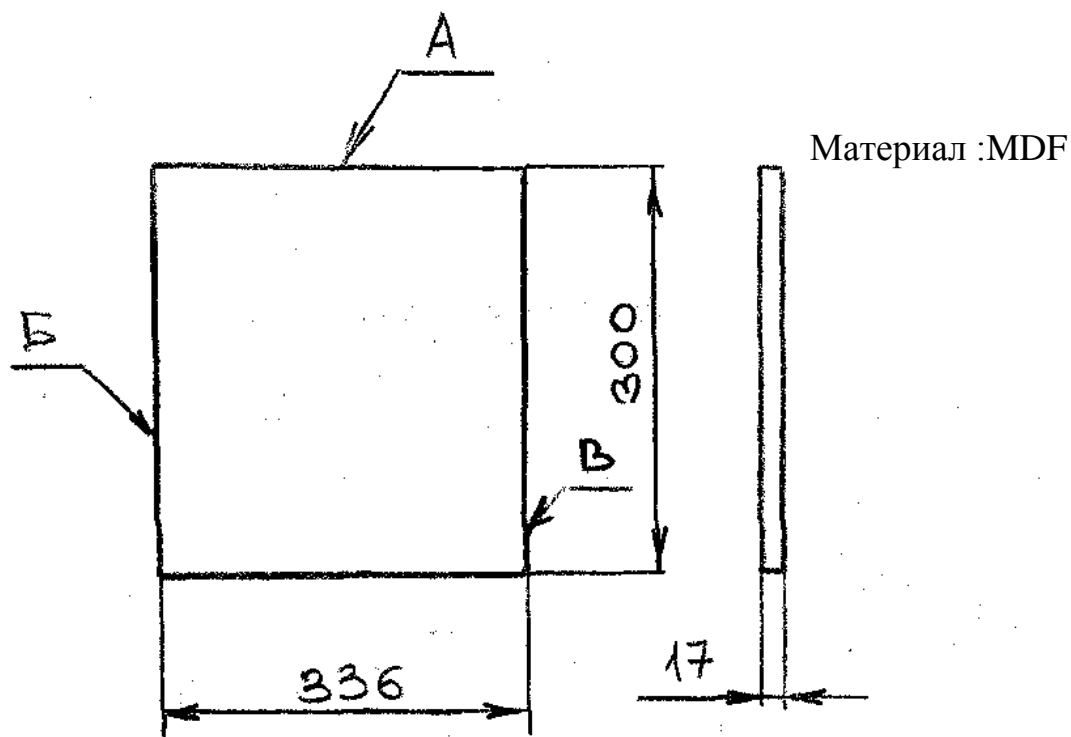

Прим.

7- отверстия для соединения деталей не указаны

8- на поверхности А,Б,В наклеена декоративная кромка (лента)

4 / 6 / 7 Рабочий стол /карго 3 полки /планка боковая левая

Деталь аналогичная детали 4 / 2 / 14 за исключением L= 490/Смотри эскиз детали 4 / 2 / 14.

4 / 6 / 8 Рабочий стол /карго 3 полки /планка боковая правая

Деталь аналогичная детали 4 / 2 / 14 за исключением L= 490/Смотри эскиз детали 4 / 2 / 14.

4 / 6 / 9 Рабочий стол /карго 3 полки / карго

Карго 3-полки M1010A хром

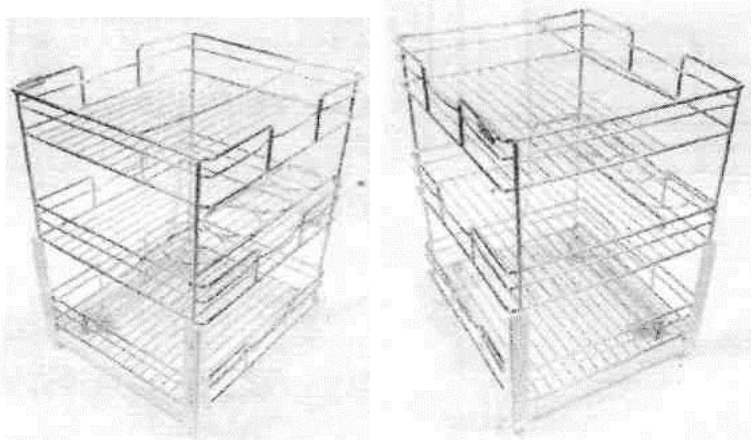

Ширина – 348 мм

**Габаритные размеры:
Высота – 477 мм**

Длина – 390 мм

4 / 7 Рабочий стол / шухляда большая (нижняя)

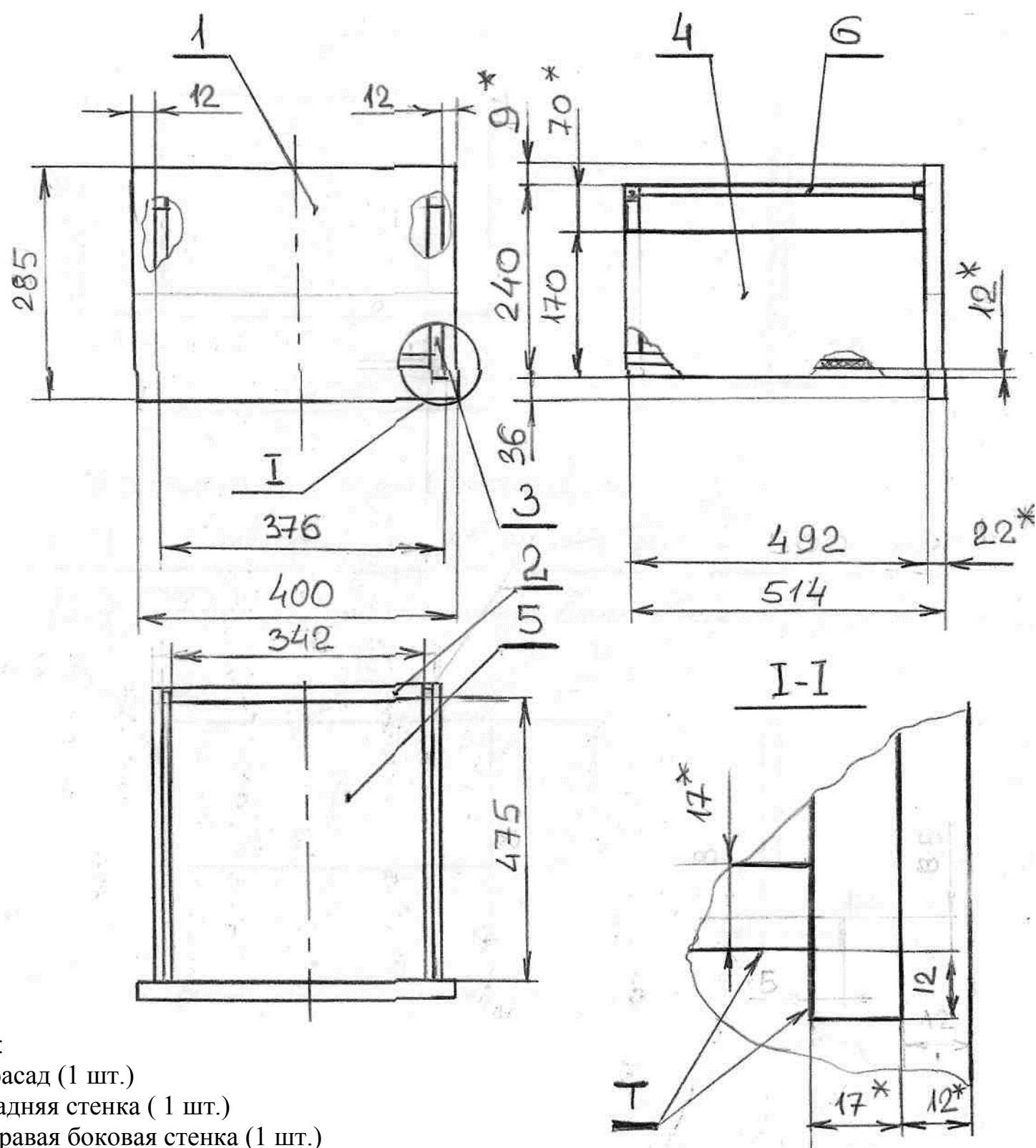

Детали:

- 1- фасад (1 шт.)
- 2- задняя стенка (1 шт.)
- 3- правая боковая стенка (1 шт.)
- 4- левая боковая стенка (1 шт.)
- 5- дно (1 шт.)
- 6- релинг L = 500- хром (2шт.)

Прим.

«Г»- места установки тандемов полного выдвижения длиной L = 500 мм

4 / 7/ 1 Рабочий стол / шухляда большая (нижняя)/ фасад

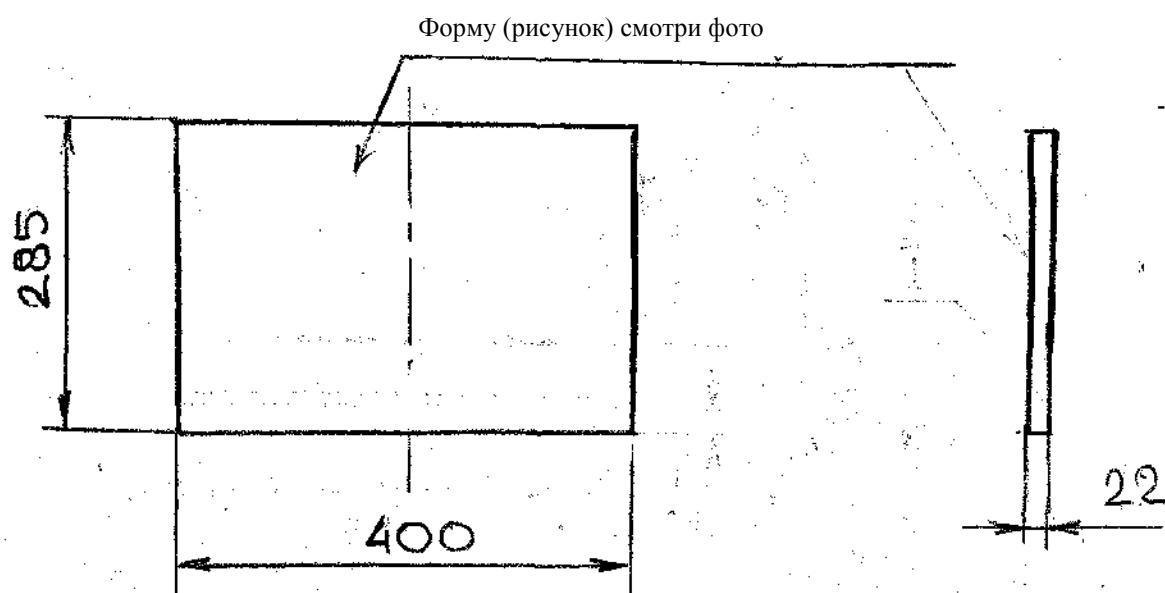

Материал: ясень (массив)

Прим.

Отверстия для соединения деталей не указаны.

4 / 7 / 2 Рабочий стол / шухляда большая (нижняя) / задняя стенка

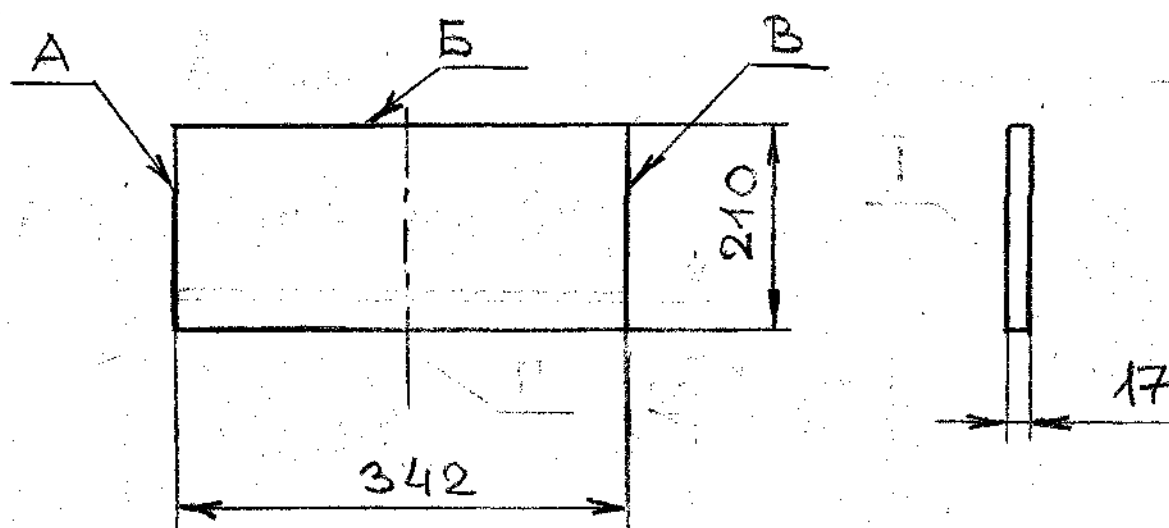

Материал: ясень (массив)

Прим.

1-Отверстия для соединения деталей не указаны.

2- На боковые поверхности А,Б,В наклеена декоративная кромка.

4 / 7 / 3 Рабочий стол / шухляда большая (нижняя) / правая боковая стенка

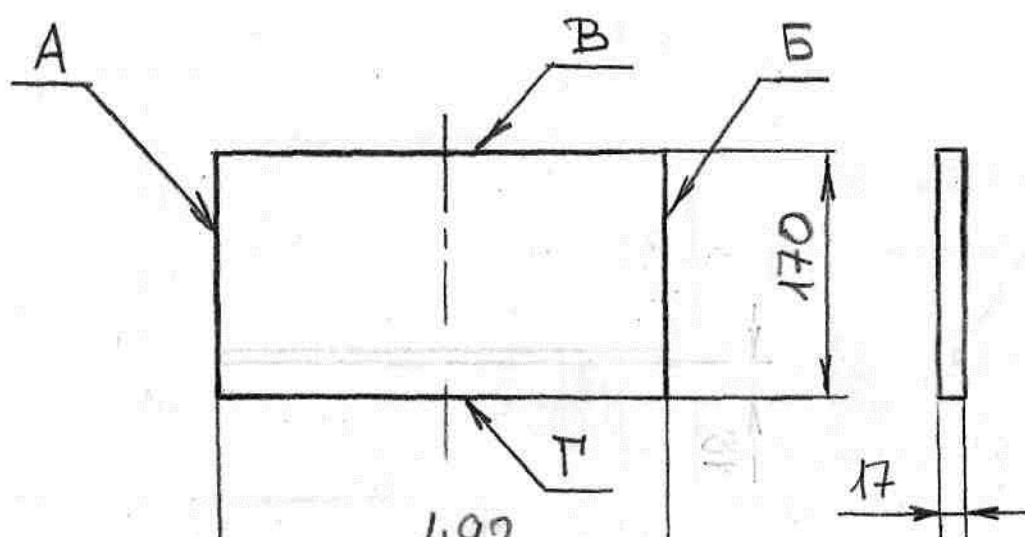

Материал: MDF

Прим.

1-Отверстия для соединения деталей не указаны.

2- На боковые поверхности А,Б,В,Г наклеена декоративная кромка.

4 / 7 / 4 Рабочий стол / шухляда большая (нижняя) / левая боковая стенка

Деталь аналогична детали 4 / 7 / 3 .Смотри эскиз детали 4 / 7 / 3

4/ 7/ 5 Рабочий стол / шухляда большая (нижняя)/ дно

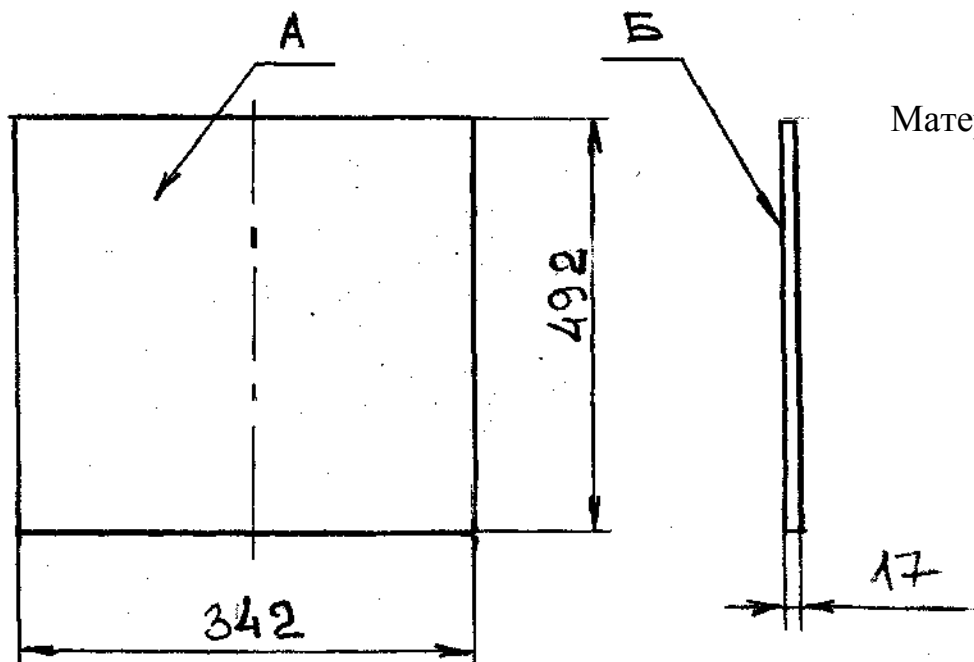

Материал: MDF

Прим.

1-Отверстия для соединения деталей не указаны.

2-Поверхность А белого цвета, поверхность Б грунтована

4 / 7a Рабочий стол / шухляда большая (верхняя)

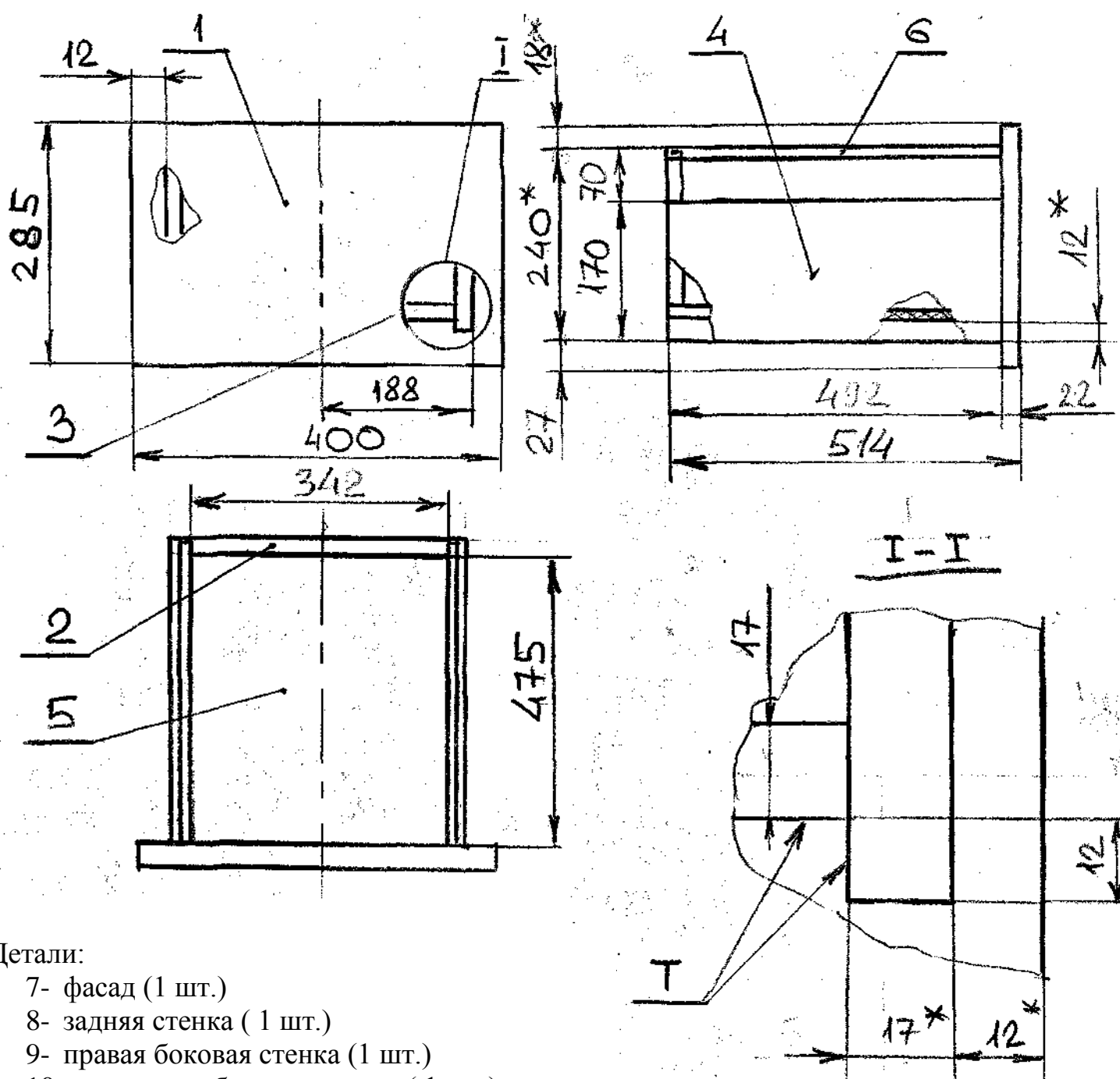

Детали:

- 7- фасад (1 шт.)
- 8- задняя стенка (1 шт.)
- 9- правая боковая стенка (1 шт.)
- 10- левая боковая стенка (1 шт.)
- 11- дно (1 шт.)
- 12- релинг L = 500- хром (2шт.)

Прим.

«Т»- места установки тандемов полного выдвижения длиной L = 500 мм

4 / 8 Рабочий стол /цоколь центральный

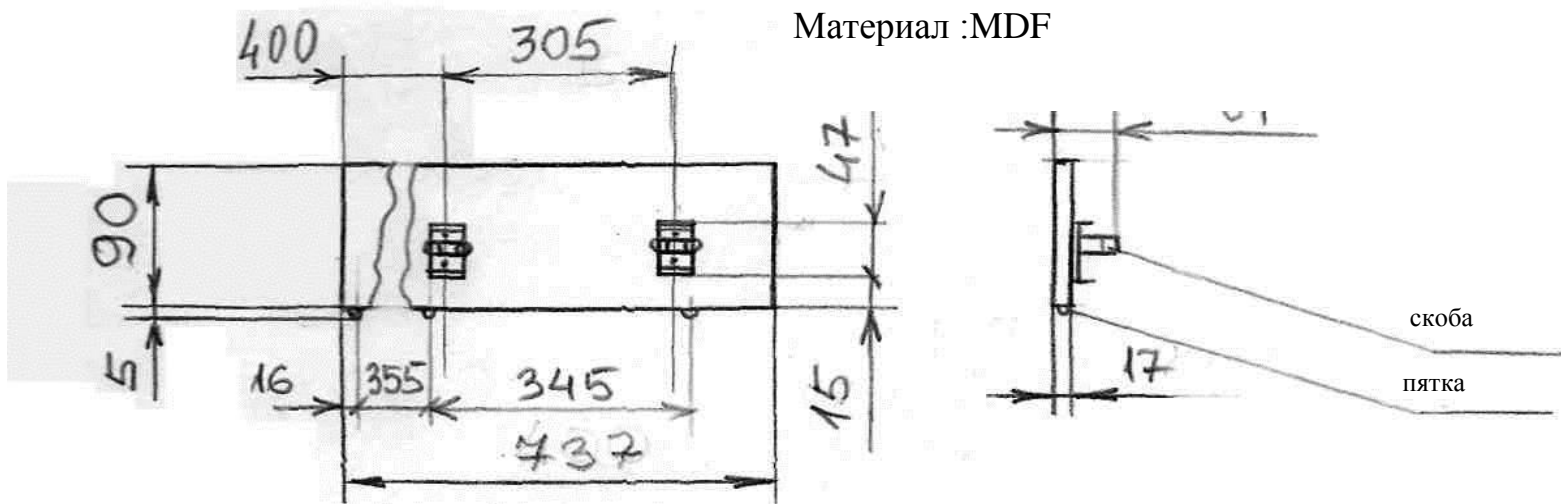

скоба 2 шт.

пятка-3 шт

Прим.: Отверстия для соединения деталей не указаны

4 / 9 Рабочий стол /цоколь правый

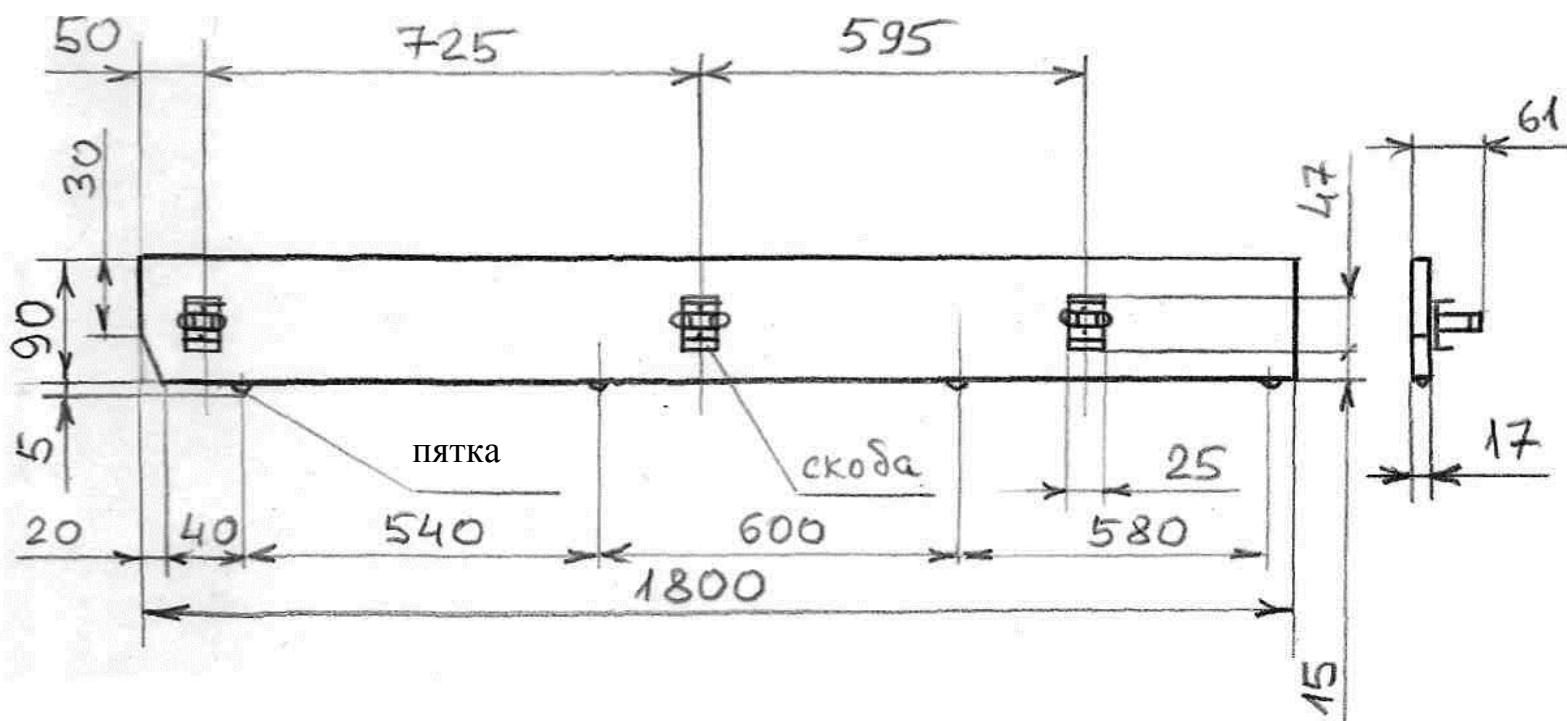

Материал :MDF

Прим.

1- отверстия для соединения деталей не указаны

2- в конструкции скобы предусмотрена подвижная часть для регулировки соосности скобы и опоры

